

Pravidla UCI

(verze ze dne 1. února 2011)

ČÁST 16 PARA-CYCLING

OBSAH

	Strana	
Kapitola I	Správa sportu	3
Kapitola II	Věkové kategorie	4
Kapitola III	Způsobilost sportovců závodit na akcích UCI Para-Cycling*	5
Kapitola IV	Struktura klasifikace (kapitola změněna 1. 1. 2010)	6
Kapitola V	Profily sportovních kategorií Para-Cycling (kapitola změněna 1. 1. 2010)	15
Kapitola VI	Mistrovství světa UCI Para-Cycling	21
Kapitola VII	Silniční disciplíny	22
§ 1	Silniční závody	22
§ 2	Časovky jednotlivců	24
§ 3	Štafeta družstev	26
Kapitola VIII	Dráhové disciplíny	27
§ 1	Kilometr a 500m	27
§ 2	Stíhací závod jednotlivců	27
§ 3	Sprint tandemů	28
§ 4	Sprint družstev (olympijský sprint)	29
Kapitola IX	Světové rekordy	30
Kapitola X	Závodní dresy	31
Kapitola XI	Medaile a trikoty udílené na mistrovstvích světa UCI Para-Cycling	32

*Termínem Para-Cycling se rozumí divize UCI, která spravuje cyklistiku handicapovaných sportovců. V textu překladu pravidel se bude podle potřeby používat pro toto odvětví anglický název nebo vhodný český ekvivalent pro lepší vyjádření.

Pravidla UCI

	Strana	
Kapitola XII	Tresty	32
Kapitola XIII	Antidoping	32
Kapitola XIV	Předpisy na vybavení	33
Kapitola XV	Tandemová kola	35
Kapitola XVI	Tricykly	36
Kapitola XVII	Handcykly	37
Kapitola XVIII	Žebříček jednotlivců Para-Cycling	40
Kapitola XIX	Žebříček národů	43
Kapitola XX	Světový pohár Para-Cycling	44
Kapitola XXI	System kvalifikace na mistrovství světa	47
Kapitola XXII	Paralympijské hry	50
Kapitola XXIII	Technické poznámky k cyklistice handicapovaných	51

Pravidla UCI

ČÁST 16 PARA-CYCLING

Kapitola I Správa sportu

- 16.1.001** Mezinárodní paralympijský výbor (IPC) je nejvyšším správním orgánem cyklistiky handicapovaných na paralympijské úrovni, a to vždy, souvisejí-li cyklistické akce s letními paralympijskými hrami.

(text upraven dne 26. června 2007)

- 16.1.002** (článek byl dne 26. června 2007 odstraněn)

- 16.1.003** (článek byl dne 26. června 2007 odstraněn)

Snaha o zachování disciplin

- 16.1.004** Na závodech handicapovaných cyklistů, s výjimkou paralympijských her, může pořadatel po poradě s přítomným technickým delegátem nebo zástupcem (zástupci) UCI slučovat vady, třídy, věkové kategorie a pohlaví tak, aby bylo možné realizovat kýženou disciplínu.

Jestliže v disciplíně nastoupí méně než čtyři cyklisté, bude pro případné udělení medailí platit pravidlo „mínus jedna“, což znamená, že při účasti jediného závodníka se medaile nedává vůbec, při dvou závodnících se odměňuje medailí jen vítěz, při třech závodnících první a druhý, a při čtyřech a více závodnících se dávají tři medaile.

(text byl upraven dne 26. června 2007)

Sloučené disciplíny a přepočty výsledků

- 16.1.005** Jestliže se nějaká disciplína pořádá jako smíšená (smíšená z hlediska pohlaví a/nebo sportovních tříd), **je možné** použít přepočtové koeficienty, s jejichž pomocí se mezi zúčastněnými třídami nastolí rovné podmínky. Koeficienty stanoví UCI.

(text byl upraven 1. února 2011)

Pravidla UCI

Kapitola II Věkové kategorie

16.2.001 Na závodech handicapovaných cyklistů (s výjimkou paralympijských her) platí pro muže i ženy stejné věkové kategorie UCI jako jsou ty uvedené níže v článku 1.1.034 pravidel UCI spolu s následujícími směrnicemi UCI. S výjimkou kategorie mládeže („youth“) spolu mohou zápolit různé věkové kategorie. Při rozdávání medailí se věkové kategorie odlišovat nemusí, stačí tedy jediná sada medailí. Platí tedy:

- V silničních i dráhových disciplínách UCI je minimální věk v kategorii mládeže 14 let. Stačí, když tohoto věku cyklista dosáhne v tom roce, kdy se koná příslušný závod. **Maximální věk je 16 let.**
- Všechny silniční okruhy, na kterých závodí cyklisté z kategorie mládeže, jsou zcela uzavřené ostatní dopravě.
- Závodníci z kategorie mládeže mohou zápolit jen mezi sebou.
- Vyplněné finální přihlášky cyklistů z kategorie mládeže na závody handicapovaných cyklistů musejí být opatřeny také podpisem rodiče nebo zákonného zástupce nezletilého cyklisty. Svým podpisem rodiče nebo zástupci vyslovují svůj souhlas s tím, aby jejich svěřenec závodil.
- Mezinárodní závody s výjimkou paralympijských her jsou otevřené kategorii juniorů a elitním věkovým kategoriím UCI.

(text byl upraven 26. června 200, 1. února 2008 a 1. února 2011)

Pravidla UCI

Kapitola III Způsobilost sportovců závodit na akcích UCI Para-Cycling

Sportovci

- 16.3.001** Na závodech handicapovaných cyklistů UCI smějí zápolit jen sportovci s klasifikací, která odpovídá definici postižení pro každou vadu podle těchto pravidel. Podrobnosti ke klasifikaci handicapovaných cyklistů jsou k dispozici níže v kapitole V.

(text byl upraven 26. června 2007)

- 16.3.002** Všichni sportovci včetně tandemových pilotů musí mít platnou mezinárodní závodní licenci, kterou jim vydává jejich oficiální národní cyklistický svaz, který je uznávaným orgánem UCI. Touto licenci se sportovci legitimují na všech závodech handicapovaných cyklistů.

(text byl upraven 26. června 2007)

Tandemoví piloti

- 16.3.003** Závodů se v roli tandemových pilotů nesmí zúčastnit profesionální cyklisté, kteří jsou členy stáje registrované u UCI.

(text byl upraven 26. června 2007)

- 16.3.004** Cyklisté, kteří byli členy ProTeamu UCI nebo kontinentálního profesionálního týmu UCI, musejí po vypršení platnosti své smlouvy nejprve čekat 36 měsíců, a až poté mohou závodit jako tandemoví piloti. Tato čekací doba se zkracuje na 24 měsíců u cyklistů, kteří byli členy jednoho z dalších týmů UCI uvedených ve článku 1.1.041 pravidel UCI.

(text byl upraven 1. ledna 2009)

- 16.3.005** Jako piloti tandemů smějí závodit muži a ženy starší 18 let za předpokladu, že je jejich národní svaz předtím nevyslal **na jednu z níže uvedených akcí (seznam závodů je úplný)**, což se vztahuje na dále specifikované lhůty:
- Mistrovství světa UCI a olympijské hry – 36 měsíců před příslušnými závody para-cycling;
 - Světový pohár UCI, regionální hry a mistrovství (např. Hry Commonwealthu, Panamerické hry, Asijské hry, Středozemní hry, Mistrovství Evropy,...) – 24 měsíců před příslušnými závody para-cycling.

(text byl upraven 26. června 2007 a 1. ledna 2009)

- 16.3.006** Každý nevidomý nebo zrakově postižený sportovec smí mít na kterémkoliv ze závodů para-cycling (tj.: *Dráhové mistrovství světa Para-cycling, Světový pohár v silniční cyklistice, Paralympiáda*).

(text byl upraven 26. června 2007, 1. ledna 2009 a 1. února 2011).

- 16.3.007** Stane-li se, že se pilot zraní nebo onemocní a doloží tyto problémy potvrzením od lékaře, smí být nahrazen do 24 hodin před oficiálním zahájením závodu, ve kterém má příslušný tandem nastoupit. Po této lhůtě se již žádné změny nepovolují.

(tento článek byl přidán 1. února 2008)

Pravidla UCI

Kapitola IV STRUKTURA KLASIFIKACE

(kapitola byla změněna 1. ledna 2010)

16.4.001 Smyslem klasifikace para-cycling je minimalizovat dopad postižení na výsledek závodů. Naší snahou je zabezpečit, aby závodníkův výsledek závisel na jeho přípravě, tělesné zdatnosti a talentu pro sport. Klasifikace je stále probíhající proces, v jehož rámci klasifikátoři cyklisty pravidelně pozorují a dbají tak, aby klasifikace byla konzistentní a aby všichni mohli závodit za spravedlivých podmínek.

Abychom uvedený smysl klasifikace mohli naplnit, jsou sportovci klasifikováni podle rozsahu omezení činností a pohybů, jež jsou způsobeny jejich postižením. Snažíme se zjistit, jak dané postižení ovlivňuje nejdůležitější výkonnostní faktory našich cyklistů.

Klasifikace má dvě důležité role:

- Stanovit podmínky pro způsobilost sportovce závodit v cyklistice handicapovaných;
- Rozdělit závodníky do skupin pro potřeby závodů.

16.4.002 Kategorie v závodech para-cycling

Handcykly	Tricykly	Bicykly	Tandemy
Handcykly kat. H 1	Tricykly kat. T 1	Bicykly kategorie C 1	Tandem kategorie B
Handcykly kat. H 2	Tricykly kat. T 2	Bicykly kategorie C 2	
Handcykly kat. H 3		Bicykly kategorie C 3	
Handcykly kat. H 4		Bicykly kategorie C 4	
		Bicykly kategorie C 5	

UCI doporučuje uvádět na licencích handicapovaných cyklistů toto kódování:

Nevidomí a zrakově postižení	MB	WB
Handcykly kat. H1	MH1	WH1
Handcykly kat. H2	MH2	WH2
Handcykly kat. H3	MH3	WH3
Handcykly kat. H4	MH4	WH4
Tricykly kat. T1	MT1	WT1
Tricykly kat. T2	MT2	WT2
Cyklisté kat. C1	MC1	WC1
Cyklisté kat. C2	MC2	WC2
Cyklisté kat. C3	MC3	WC3
Cyklisté kat. C4	MC4	WC4
Cyklisté kat. C5	MC5	WC5

Kódování závodníků se řídí tímto systémem:

- První písmeno označuje pohlaví
- Druhé a třetí písmeno a číslo označuje kategorii a divizi

Pravidla UCI

Funkce klasifikátorů

16.4.003 Školení a certifikace klasifikátorů probíhají v souladu s Mezinárodní normou pro klasifikaci a školení Klasifikačního kodexu IPC a jsou podrobně popsány v Klasifikačním průvodci UCI Para-Cycling.

Klasifikační ředitel (*Head of Classification*)

Klasifikační ředitel je klasifikátorem, který spolu s koordinátorem UCI pro Para-Cycling zodpovídá za klasifikaci v rámci UCI. Tito dva funkcionáři zodpovídají nejen za administrativu, koordinaci a realizaci klasifikace, ale do jejich pravomoci také spadá jmenování hlavního klasifikátora (*Chief Classifier*) a členů klasifikačních týmů pro potřeby závodů konaných se svolením UCI, dále se starají o správu databáze závodníků a plní ještě další funkce dle Klasifikačního manuálu UCI.

Hlavní klasifikátor (*Chief Classifier*)

Hlavní klasifikátor je klasifikátor, který zodpovídá za administrativu, koordinaci a realizaci klasifikačních záležitostí v souvislosti s konkrétními závody. Roli hlavního klasifikátora může plnit i klasifikační ředitel.

Klasifikátor

Klasifikátor je osobou, kterou UCI pověřil vyšetřováním sportovců a která zasedá v klasifikačním týmu, tedy skupině klasifikátorů sestavené pro potřeby konkrétních závodů.

Aspiranti na pozici klasifikátorů

Klasifikační aspiranti se mohou zúčastnit závodů v zájmu zaškolení v klasifikační problematice jen po svolení klasifikačního ředitele. Na závodech pak kromě zaškolování nemohou vykonávat žádnou další oficiální činnost.

Klasifikační týmy

Klasifikační týmy pro sportovce s tělesným postižením, kteří závodí na handcyclech, tricyclech a bicyclech, tvoří tři klasifikátoři s akreditací od UCI. Jsou to: lékař, fyzioterapeut a odborník na sportovně-technickou problematiku. Podle uvážení klasifikačního ředitele smí klasifikátor plnit i dvojí roli, a to jestliže je akreditován ve více než jednom z uvedených vědních oborů. Klasifikace je platná jen pod podmínkou, že jsou jí přítomni všichni členové týmu.

Klasifikační tým pro vyšetření zrakově postižených nebo nevidomých sportovců tvoří lékař-klasifikátor s akreditací UCI, který se specializuje na oftalmologii.

Jestliže je na závodech přítomna jen jedna klasifikační skupina, nepřijímají se žádné protesty.

Pravidla UCI

16.4.004 Na mistrovství světa UCI Para-Cycling musejí pracovat dvě (2) klasifikační skupiny včetně hlavního klasifikátora.

Členové klasifikační skupiny nesmějí mít žádné významné vazby na klasifikovaného sportovce, nebudou nijak zasahovat do rozhodnutí, proti kterým se bude podávat protest, budou nezaujatí a nezataženi do žádného zájmového střetu, který by měl vliv na jejich práci. Jestliže dojde ke střetu, zúčastněné strany nebo osoby o něm informují hlavního klasifikátora.

Členové klasifikační skupiny plní v rámci závodů výhradně úkoly, které souvisejí s klasifikací, a neplní žádné jiné úkoly.

Klasifikační databáze (*Classification Master List*)

UCI vede klasifikační databázi všech sportovců. Tento seznam je k dispozici na webové stránce www.uci.ch. V databázi figuruje vždy státní příslušnost cyklisty, jeho jméno, datum narození, sportovní kategorie a také status sportovní kategorie. Databáze se aktualizuje do 60 dnů po skončení každých vrcholných závodů.

Národní cyklistické svazy

16.4.005 Národní cyklistické svazy nesou zodpovědnost za to, že jejich sportovci jsou oklasifikováni na národní úrovni ještě před tím, než začnou závodit.

Klasifikační vyšetření sportovce

16.4.006 Klasifikační vyšetření sportovce probíhá v souladu s Klasifikačním kodexem IPC a Mezinárodní normou pro vyšetření sportovce.

Ve vyšetření se může objevit kromě jiného i toto:

- Vyšetření tělesné
- Vyšetření technické
- Pozorování sportovce

Tělesné vyšetření a technická prohlídka probíhají v období vyčleněném pro klasifikační prohlídky.

Pozorování sportovce probíhá v období vyčleněném pro klasifikační prohlídky a/nebo v klasifikačním závodním období, což jsou okamžiky, kdy sportovec **trénuje a/nebo** nastupuje do své první **silniční a/nebo dráhové disciplíny** na daných závodech.

(text upraven 1. února 2011)

Sportovec se dostavuje na vyšetření

16.4.007 Národní cyklistický svaz (v případě pověření svazu pak vedoucí výpravy) musí zabezpečit, že se sportovec dostaví na klasifikační vyšetření včas a vybaven potřebnou dokumentací. Národní cyklistický svaz zodpovídá za to, že sportovec, jehož postižení má neobvyklou nebo vzácnou příčinu, se na vyšetření dostaví s materiály, které mu vystaví odborník na danou problematiku, a že tyto materiály budou přeložené do angličtiny.

Sportovec se smí dostavit v doprovodu jednoho tlumočnicka a maximálně jednoho zástupce svého národního paralympijského výboru (NPV) nebo národního cyklistického svazu.

Pravidla UCI

Zrakově postižení sportovci se musí dostavit s brýlemi nebo kontaktními čočkami, které normálně používají pro zlepšení zraku.

Jestliže se sportovec na klasifikaci nedostaví podle předpisu, může se mu stát, že nebude oklasifikován, a tedy ani nebude moci závodit.

Trpí-li sportovec nějakými potížemi, které mu během klasifikačního vyšetření působí bolest, nebo jej nějak omezují nebo dokonce znemožňují vyvinout plné úsilí, znamená to, že zrovna v danou chvíli není na jeho vyšetření vhodná doba. Podle časových možností může hlavní klasifikátor vyšetření přesunout, ale nakonec vždy platí, že bez přidělené sportovní kategorie a příslušného statutu se sportovec nemůže zúčastnit závodů.

Sportovec smí být požádán, aby předložil podrobné lékařské materiály, které jsou přeloženy do angličtiny a vypovídají o jeho postižení. Tyto materiály dává do rukou klasifikačnímu řediteli nebo hlavnímu klasifikátorovi. Hlavní klasifikátor je zplnomocněn si takovou dokumentaci vyžádat a záleží na něm, zda v případě, že tyto materiály nedostane, rozhodne nepřidělit sportovci klasifikační kategorii a/nebo status sportovní kategorie.

Souhlas

Sportovec musí podepsat souhlas s klasifikačním vyšetřením. Svým podpisem stvrzuje svou ochotu a souhlas vyvinout maximální úsilí a spolupráci v průběhu celého klasifikačního procesu.

Na sportovce, kteří s klasifikátory nebudou spolupracovat nebo kteří neprojdou klasifikačním procesem v jeho úplnosti, mohou být uvaleny sankce v souladu s Klasifikačním kodexem UCI.

Status sportovní kategorie

16.4.008 Nová klasifikace (N) (New)

Tato klasifikační kategorie se přiděluje sportovci, kterého do té doby ještě neklasifikoval mezinárodní klasifikační tým.

Status N také přináleží těm sportovcům, kterým sportovní kategorii přidělil kvůli přihlášce na závody jejich národní cyklistický svaz. Ti, kteří se chtějí zúčastnit závodů konaných se schválením UCI, předtím musejí projít klasifikačním vyšetřením.

Proměnlivá klasifikace (R) (Review)

Tato klasifikační kategorie se přiděluje sportovci, kterého již dříve mezinárodní klasifikační tým vyšetřil, ale jehož kategorie je stále ještě předmětem dalších pozorování nebo vyšetření. Kategorie, kterou dostal dříve, je platná, ale na základě nového vyšetření se může změnit jak ještě před závody, tak i během nich.

Pravidla UCI

Mezi jedince se statutem R patří také tito závodníci:

- Sportovci, které je v zájmu potvrzení jejich sportovní kategorie ještě třeba pozorovat během závodů;
- Sportovci s postižením, jehož závažnost kolísá nebo se postupem doby vyvíjí;
- Sportovci, jejichž kategorie se mění podle toho, jak se změní klasifikační profily;
- Sportovci, jejichž kategorie je stále předmětem protestu poté, co se dotyčný poprvé zúčastnil závodu na silnici a/nebo na dráze;

Ti cyklisté se statutem R, kteří se chtějí zúčastnit mezinárodních závodů konaných se schválením UCI, předtím musejí dokončit klasifikaci.

Potvrzená klasifikace (C) (Confirmed)

Tento status klasifikační kategorie se přiděluje sportovci, kterého již dříve mezinárodní klasifikační tým vyšetřil, přičemž dle rozhodnutí klasifikátorů se přidělená sportovní kategorie už nebude měnit.

UCI uznává, že sportovní kategorie se statutem C je platná a že se nebude měnit ani před závody ani během nich, pokud ale někdo za výjimečných okolností nevznesl protest (viz Klasifikační manuál UCI).

Status C se přidělí tehdy, když se sportovci jeho kategorie nemění alespoň po dobu dvou, maximálně tří závodů konaných se schválením UCI, které se odehrají v rozmezí alespoň dvou let. Podle typu postižení se pak může některým sportovcům s kolísavou nebo měnící se vadou stát, že jejich kategorie nebude potvrzená.

Nezpůsobilí sportovci (NE) (Not Eligible)

Tento status se přiděluje sportovcům, kteří nesplňují **minimální požadavky způsobilosti** na účast v cyklistice handicapovaných; sportovcům, jež v pohybu omezuje postižení, které není trvalé a/nebo jim nebrání, aby se rovnocenně mohli na vrcholové úrovni utkávat se sportovci, kteří nejsou handicapovaní. V těchto případech by se tedy mělo uvažovat o tom, že sportovec bude označen za nezpůsobilého.

Přešetření statutu nezpůsobilých (NE) (Not Eligible)

Za okolností, kde kvůli stanovení způsobilosti sportovce jej pozoruje klasifikační komise v průběhu závodů a dotyčný je pak označen za nezpůsobilého (status „NE“), bude ještě tento závodník prošetřen týmem klasifikátorů stejné nebo vyšší instance. Potvrdí-li tato druhá skupina rozhodnutí první klasifikační skupiny, tedy nezpůsobilost závodit, sportovec nesmí k závodu nastoupit a proti tomuto rozhodnutí nemůže už podávat protest.

- Sportovci považovaní za nezpůsobilé **mohou** být nahrazeni jinými sportovci před ukončením klasifikačního období nebo uzávěrkou startovní listiny.

(text upraven 1. února 2011)

Pravidla UCI

Oznámení o přidělení kategorii a jejím statutu

16.4.009 Sportovec dostává vyrozumění o rozhodnutí klasifikační komise ohledně přidělení klasifikační kategorie poté, co klasifikátoři rozhodnou. Stane se tak co nejdříve poté, co sportovec dokončí klasifikační proceduru.

Sportovec nebo jeho zástupce z jeho země dostávají toto vyrozumění písemně na formuláři UCI. Oznámení uvádí také tyto informace:

- Jaká sportovní kategorie byla sportovci přidělena;
- Jaký je aktuální status jeho sportovní kategorie;
- Jaké se sportovci nabízejí možnosti pro podání protestu s upřesněním příslušných procedur.

Informování třetí strany

Technický delegát a/nebo předseda sportovní jury závodů informuje o výsledku vyšetření podniknutého klasifikačním týmem všechny zúčastněné strany. Pořadatelé tak činí po schválení hlavním klasifikátorem na konci každého klasifikačního bloku. V informacích, které pořadatel sděluje, by se měly objevit i údaje pro komisaře a výpravy, které přihlásily sportovce se statutem sportovní kategorie „N“ nebo „R“. Výpravy tyto informace potřebují proto, aby se mohly připravit na podávání protestů proti kterémukoliv rozhodnutí ohledně nově přidělené sportovní kategorie.

Hlavní klasifikátor musí předat výsledky o přidělení sportovních kategorií a aktualizovaných statutech komisařům závodů a/nebo technickému delegátovi, kteří pak na jejich základě mohou připravit startovní listiny a provést případné změny v průběhu závodů.

(text upraven 1. února 2011)

Klasifikační průkaz para-cycling

16.4.010 Klasifikační průkazku dostávají cyklisté zdarma na důkaz toho, že absolvovali mezinárodní klasifikaci para-cycling. Kontrolu průkazu mohou požadovat různé subjekty včetně národního paralympijského výboru, národních cyklistických svazů a také pořadatelé závodů a rozhodčí nebo činovníci akce. Pořízení nové průkazky po ztrátě se účtuje poplatkem 5,- CHF. Jestliže je ale sportovec formálně překlasifikován (tedy ne po ztrátě karty, ale kvůli běžné proceduře), dostane nový klasifikační průkaz zdarma.

Sportovec se nedostaví na vyšetření

16.4.011 Jestliže se sportovec nedostaví na vyšetření, nebude mu přidělena sportovní kategorie nebo status sportovní kategorie a nebude se moci v příslušném sportu zúčastnit závodů.

Jestliže hlavní klasifikátor shledá, že pro absenci na vyšetření existují rozumné důvody, smí sportovec dostat druhou (poslední) příležitost k tomu, aby na vyšetření přišel.

Pravidla UCI

Následující situace jsou klasifikovány jako případy, kdy se sportovec nedostavil na vyšetření:

- Sportovec se nedostaví na vyšetření ve stanovenou hodinu nebo na stanovené místo;
- Sportovec se nedostaví na vyšetření s potřebným vybavením/ustrojením a/nebo dokumentací;
- Sportovec se nedostaví na vyšetření v doprovodu požadovaného personálu.

Sportovec během vyšetření nespolupracuje:

Sportovec, který dle mínění klasifikační komise nemůže nebo není ochotný spolupracovat na svém vyšetření, bude považován za jedince, který nespolupracuje.

Jestliže sportovec nebude během vyšetření spolupracovat, nebude mu přidělena sportovní kategorie nebo status sportovní kategorie a nebude se moci v příslušném sportu zúčastnit závodů.

Jestliže hlavní klasifikátor shledá, že pro nespolupráci při vyšetření existují rozumné důvody, smí sportovec dostat druhou, ale poslední příležitost k tomu, aby na vyšetření přišel a spolupracoval.

Sportovci, který nebude během vyšetření spolupracovat, bude povoleno podstoupit další vyšetření pro potřeby dotyčného sportu až za dvanáct měsíců počínaje dnem, kdy nespolupracoval.

Záměrně klamná prezentace dovedností a/nebo schopností

16.4.012 Sportovec, který dle ohledání klasifikační komise záměrně klamně prezentuje své dovednosti a/nebo schopnosti, bude považován za jedince, který možná porušuje Klasifikační pravidla UCI.

Sportovci, který záměrně klamně prezentuje své schopnosti a/nebo dovednosti, nebude přidělena sportovní kategorie nebo status sportovní kategorie a tento sportovec se nebude moci v příslušném sportu zúčastnit závodů.

Dále platí:

- Sportovci, který bude během vyšetření záměrně klamně prezentovat své schopnosti a/nebo dovednosti, bude povoleno podstoupit další vyšetření pro potřeby dotyčného sportu až za dva roky od dne, kdy se dopustil záměrného chybného prezentování svých schopností a/nebo dovedností.
- Klasifikační ředitel a/nebo koordinátor pro Para-Cycling vymažou tomuto sportovci z klasifikační databáze UCI jeho záznam o přidělené sportovní kategorii a statutu sportovní kategorie a nahradí je kódem IM (*Intentional Misrepresentation*, tj. záměrně klamná prezentace).
- Sportovci, který bude během vyšetření záměrně chybně prezentovat své schopnosti a/nebo dovednosti, bude povoleno podstoupit další vyšetření pro potřeby jakéhokoliv ze sportů pod správou UCI až za dva roky ode dne, kdy se dopustil záměrně klamného prezentování svých schopností a/nebo dovedností.
- O těchto událostech bude informován národní cyklistický svaz provinilého sportovce.

Sportovec, který i při druhé (časově odlišné) příležitosti záměrně klamně prezentuje své dovednosti a/nebo schopnosti, dostane doživotní zákaz na účast v závodech UCI. Podle uvážení arbitrážní komise UCI budou na tohoto sportovce uvaleny i další sankce.

Pravidla UCI

Důsledky pro pomocný personál provinilého sportovce

- 16.4.013** Arbitrážní komise UCI uvalí sankce na ty členy pomocného personálu provinilého sportovce, kteří sportovci pomáhali nebo jej nabádali k tomu, aby se nedostavil na vyšetření, aby nespolupracoval, aby záměrně klamně prezentoval své dovednosti a/nebo schopnosti nebo aby jakkoliv jinak narušoval proces klasifikačního vyšetření.

Na jedince zapletené do toho, že sportovce nabádají k záměrně klamnému prezentování jeho dovedností a/nebo schopností, budou uvaleny sankce, které budou minimálně stejně přísné jako postihy uvalené na provinilého sportovce.

V zájmu preventivního odrazování sportovců od záměrně klamně prezentace jejich dovedností a/nebo schopností je důležité informovat za těchto okolností o odhaleném přestupku podpůrného personálu všechny příslušné strany.

Oznámení trestů

- 16.4.014** UCI zveřejní podrobnosti o trestech uvalených na sportovce a jejich podpůrný personál v souladu s Klasifikačním manuálem UCI.

Protesty a odvolání

- 16.4.015** Pojmem „protest“ se rozumí procedura, během níž se podává formální námitka proti sportovcově kategorii, a tato námitka je pak následně vyřešena.

Protesty by měl podávat za výjimečných okolností jenom k tomu jmenovaný zástupce národního cyklistického svazu nebo hlavní klasifikátor (viz Klasifikační manuál UCI). Proti sportovní kategorii závodníka by se měl protest podávat jenom jednou, což se nevztahuje na protesty podávané za výjimečných okolností. Protest proti sportovní kategorii, kterou přidělil UCI, by měl řešit zase jenom UCI.

Na závodních akcích by se měly protesty řešit tak, aby se minimalizoval jejich dopad na závody. Medaile by se měly předávat až po uzavření šetření protestů.

Protesty vznášené mimo závody se podávají do rukou klasifikačního ředitele a komisi UCI pro cyklistiku handicapovaných do 30 dnů od posledního dne závodů, kterých se dotýčný cyklista zúčastnil, nebo do 60 dnů před závody, jichž se dotýčný cyklista teprve zúčastnit má.

Výjimečné okolnosti nastávají tehdy, jestliže hlavní klasifikátor pojme podezření, že sportovec s klasifikačním statutem C (potvrzená klasifikace) prokazuje během závodů nebo před nimi významně horší nebo lepší schopnosti, které jsou v rozporu s jeho aktuální sportovní kategorií.

Pravidla UCI

Výjimečné okolnosti mohou nastat z těchto příčin:

- Změna v míře sportovcova postižení;
- Sportovec prokazuje během závodů nebo před nimi významně horší nebo lepší schopnosti, což je v rozporu s jeho aktuálním zařazením ve sportovní kategorii;
- Klasifikační komise se dopustila chyby, díky níž pak sportovci byla přidělena sportovní kategorie, která neodpovídá jeho schopnostem;
- Kritéria pro přiděl dané sportovní kategorie se od posledního vyšetření sportovce změnila.

Pojmem „odvolání“ se rozumí procedura, během níž se podává formální námitka proti způsobu, jakým byl proveden klasifikační postup, a tato námitka je pak následně vyřešena.

Veškeré podrobnosti ohledně Klasifikačních protestů a odvolání UCI jsou popsány v Klasifikačním manuálu UCI.

(text byl upraven 1. února 2011)

Pravidla UCI

Kapitola V PROFILY SPORTOVNÍCH KATEGORIÍ PARA-CYCLING (kapitola byla změněna 1. ledna 2010)

16.5.001 Níže uvedené profily vymezují sportovní kategorii, ve které bude sportovec závodit. Klasifikační systém cyklistiky handicapovaných posuzuje postižení sportovce a jeho vliv na sportovcovy schopnosti.

U sportovců s neúplným ochrnutím páteře rozhodují o konečné klasifikaci jejich funkční schopnosti. Konečné slovo zde má klasifikátor UCI.

Sportovec, který má možnost si sportovní kategorii vybrat, se musí pro jednu z nich rozhodnout během své klasifikace. V této kategorii pak sportovec musí setrvat až do konce nadcházejících paralympijských her. O změně své sportovní kategorie pak musí informovat UCI do 1. ledna roku, který následuje roku konání zmíněné paralympiády.

Klasifikační komise má právo rozhodnout, zda je potřeba nějakého sportovce přesunout do jiné kategorie, ať už s větším nebo těžším postižením. Komise postupuje podle toho, jak posoudí sportovcovu postižení. Sportovci se posuzují pomocí testů, které odpovídají jejich postižení.

(text byl upraven 1. února 2010, 1. července 2010 a 1. února 2011)

§ 1 Profily sportovních kategorií

16.5.002 Handciky kategorie H1

H 1.1 Tetraplegie C6 nebo výše a těžká **atetóza/ataxie/dystonie**

- Tetraplegici s handicapem, které odpovídají úplnému poranění krční páteře na obratli C6 nebo výše
- Úplná ztráta ovládnutí trupu a funkce dolních končetin
- Omezení natažení lokte se svalovou silou na úrovni 6 (celkem na obou tricepsech)
- Omezené možnosti ručního úchopu
- Jiné zranění, než je úraz páteře, ale funkční schopnosti odpovídají kategorii H 1.1
- **Zhoršený sympatický nervový systém**
- Závodník musí na handcyclu povinně ležet (stroje typu AP)
- **Těžká atetóza/ataxie/dystonie** a omezení v natažení lokte
- **Asymetrická nebo symetrická kvadruplegie se spasticitou alespoň třetího stupně v horních a dolních končetinách**

H 1.2 Tetraplegie C7/ C8 a těžká **atetóza/ataxie/dystonie**

- Tetraplegici s handicapem, které odpovídají úplnému poranění páteře na obratlích C7/C8 nebo výše
- Úplná ztráta **stability** trupu a funkce dolních končetin
- Jiné zranění, než je úraz páteře, ale funkční schopnosti odpovídají kategorii H 1.2
- **Zhoršený sympatický nervový systém**
- Závodník musí na handcyclu povinně ležet (stroje typu AP)
- **Těžká atetóza/ataxie/dystonie** a omezení v natažení lokte
- **Asymetrická nebo symetrická kvadruplegie se spasticitou alespoň druhého stupně v jedné horní končetině a dolních končetinách**

(text byl upraven 1. února 2010 a 1. února 2011)

Pravidla UCI

16.5.003 Handcykly kategorie H2

H 2.1

- Paraplegie s handicapy, které odpovídají úplnému poranění na obratlích Th1 až Th3
- Velmi omezená stabilita trupu
- Zhoršený sympatický nervový systém
- Jiné zranění, než je úraz páteře, ale funkční schopnosti odpovídají kategorii H 2.1
- Závodník musí na handcyklu povinně ležet (stroje typu AP)

~~Mírná kvadruplegie ať už s nebo bez atetózy/ataxie~~

H 2.2

- Paraplegie s handicapy, které odpovídají úplnému poranění na **obratlích Th4 až Th10**
- Omezená stabilita trupu
- Jiné zranění, než je úraz páteře, ale funkční schopnosti odpovídají kategorii H 2.2
- Závodník musí na handcyklu povinně ležet (stroje typu AP)
- Mírná kvadruplegie ať už s nebo bez atetózy/ataxie
- Těžká hemiplegie (závodník nechodí)
- Těžká diplegie (závodník nechodí) a atetóza/ataxie
- **Neurologické postižení, kdy je jedna z horních končetin postižena spasticitou alespoň prvního stupně.**

(text upraven 1. února 2010 a 1. února 2011)

16.5.004 Handcykly kategorie H3

- Paraplegie s handicapy, které odpovídají úplnému poranění od obratle Th11 nebo níže
- Úplná nebo částečná ztráta funkce dolních končetin
- Normální nebo téměř normální stabilita trupu
- Jiné zranění, než je úraz páteře, ale funkční schopnosti odpovídají kategorii H 3
- Částečná ztráta funkce dolních končetin nebo profil funkčních schopností, které odpovídají kategoriím H3 nebo H4 s dalšími vadami, které závodníkovi znemožňují bezpečnou jízdu na běžném bicyklu, tricyklu nebo v kleče na handcyklu
- Závodník na handcyklu leží (stroje typu AP **nebo ATP**)
- Diplegie a atetóza/ataxie/dystonie (téměř normální horní končetiny)
- Hemiplegie se spasticitou **na stupni 3** s větším zapojením dolní končetiny

(text upraven 1. února 2010 a 1. února 2011)

16.5.005 Handcykly kategorie H4

Sportovec, který je schopen zaujmout pozici vkleče, tuto polohu musí použít a bude podle toho i klasifikován.

- Paraplegie s handicapy, které odpovídají úplnému poranění od obratle Th11 nebo níže
- Oboustranná podkolenní amputace nebo dvojité amputace v kolena
- Jednostranná nadkolenní amputace nebo minimální postižení při oboustranné podkolenní amputaci
- **Neúplná ztráta funkce dolních končetin s dalšími vadami, které závodníkovi znemožňují bezpečné užívání konvenčního bicyklu nebo tricyklu.**
- Závodník na handcyklu klečí (stroje typu HK), ale při omezené mobilitě v poloze v kleče sportovec může používat sklopený stroj používaný v kategorii H3
- Hemiplegie se spasticitou na stupni 2 s větším zapojením dolní končetiny
- Diplegie s nižší spasticitou na stupni 2 v obou nohách
- Lehká až mírná ~~diplegie nebo~~ atetóza **nebo ataxie.**

(text upraven 1. února 2010)

Pravidla UCI

16.5.006 Tricykly kategorie T1

Z neurologického hlediska

- Hemiplegie/dvojitá/kvadruplegie hemiplegie, spasticita je v dolní a horní končetině na stupni 3
- Triplegie s nižší spasticitou stupně 3 v obou nohách
- Těžká atetóza, ataxie nebo dystonie
- Těžká dysfunkce pohybové motoriky, případně smíšeného typu (atetóza, spasticita nebo ataxie)
- Nedostatečná rovnováha pro bicykl, a proto závodník potřebuje tricykl
- Je omezena schopnost šlapání do pedálů a jeho kadence
- Dětská obrna, periferní neurologická poranění, neúplné poranění páteře, nemůže jezdit na kole

Srovnatelné vady:

- Mnohačetné postižení, např. amputace spolu s poškozením mozku
- Srovnatelné se sportovcem s postižením testovaným se ztrátou větší než 210 bodů nebo více.
- Žádní amputáři.

(text upraven 1. února 2010 a 1. února 2011)

16.5.007 Tricykly kategorie T2

Z neurologického hlediska

- Hemiplegie/dvojitá/kvadruplegie hemiplegie, spasticita je v dolní a horní končetině na stupni 2
- Triplegie s nižší spasticitou stupně 3 v obou nohách
- Těžká atetóza, ataxie nebo dystonie

Z hlediska poklesu svalové síly:

- Ztráta mezi 160 a 209 body (dětská obrna, okrajové neurologické léze, neúplná léze páteře, žádné amputace, nedokáže jezdit na bicyklu)

Srovnatelné vady:

- Mnohačetné postižení, např. amputace spolu s poškozením mozku, na kole se ale pohybuje plynule a má nad ním kontrolu
- Žádní amputáři

(text upraven 1. února 2010 a 1. února 2011)

16.5.008 Bicykly kategorie C1

Z neurologického hlediska

- Hemiplegie, spasticita je v dolní a horní končetině na stupni 3
- Diplegie, spasticita se pohybuje na nižší hranici stupně 3 v obou nohách
- Atetóza nebo ataxie/dystonie
- Těžká dysfunkce pohybové motoriky, případně smíšeného typu (atetóza, spasticita nebo ataxie)
- Chabá funkční síla v trupu a/nebo ve všech končetinách

Amputace:

- Jednostranná amputace nohy, nadkolenní amputace a amputace paže, nadlokenní nebo podlokenní amputace, na stejné straně nebo diagonálně; používá protézu nebo ne
- Oboustranná amputace skrz koleno, závodník používá protézy
- Oboustranná amputace podlokenní + jednostranná nadkolenní amputace; závodník nepoužívá protézy

Srovnatelné s neúplným postižením páteře.

Srovnatelné s mnohačetným postižením, přičemž naměřené body přesahují hranici 210.

(text upraven 1. února 2010 a 1. února 2011).

Pravidla UCI

16.5.009 Bicykly kategorie C2

Z neurologického hlediska

- Hemiplegie, spasticita na stupni 2, dolní končetina je více zapojena
- **Diplegie**, spasticita se pohybuje na nižší hranici stupně 2 v obou nohách
- Mírná až těžká atetóza nebo ataxie

Z hlediska poklesu svalové síly:

- Ztráta mezi 160 a 209 body (dětská obrna, okrajové neurologické léze, neúplná léze páteře, hereditární senzo-motorická neuropatie, roztroušená skleróza)

Amputace:

- Jednostranná nadloketní amputace, závodník protézu používá nebo ne + jednostranná amputace skrz koleno s používáním protéz
- Oboustranná amputace podloketní + jednostranná amputace skrz koleno, závodník používá protézu na dolní končetině
- Oboustranná podkolenní amputace s použitím protéz + jednostranná nadloketní amputace, přičemž závodník nepoužívá protézu na horní končetině
- Jednostranná nadkolenní amputace, bez protézy, závodník se může opírat o pahýl

Srovnatelné vady:

- Mnohačetné postižení, např. amputace spolu s poškozením mozku, na kole se ale pohybuje plynule a má nad ním kontrolu
- Takové omezení rotačního pohybu kyčle nebo kolene, že cyklista nedokáže provést úplné protočení kliky kola. Rádus kliky se v tomto případě musí omezit na 0 cm.

(text upraven 1. února 2010 a 1. února 2011)

16.5.010 Bicykly kategorie C3

Z neurologického hlediska

- Hemiplegie, spasticita na stupni 2, dolní končetina je více zapojena, v horní končetině stupeň 1
- **Diplegie**, spasticita se pohybuje na nižší hranici stupně 2 v obou nohách
- Mírná atetóza nebo ataxie/dystonie

Takové omezení rotačního pohybu kyčle nebo kolene, že cyklista nedokáže provést úplné protočení kliky kola. Zde záleží na samotném sportovci, zda si kliku zkrátí na optimální délku.

Amputace:

- Jednostranná nadloketní amputace, závodník je bez protézy + jednostranná podkolenní amputace, ~~závodník používá protézu~~
- Jednostranná amputace skrz koleno, závodník používá protézu + jednostranná podloketní amputace
- Jednostranná amputace skrz koleno s používáním protézy
- Dvojitá podkolenní amputace s používáním protézy

Srovnatelné vady:

- Mnohačetné postižení s naměřeným skóre mezi 110 a 159 body

(text upraven 1. února 2010 a 1. února 2011)

Pravidla UCI

16.5.011 Bicykly kategorie C4

Z neurologického hlediska

Ucházející výsledky:

- Hemiplegie, spasticita na stupni 1, dolní končetina je více zapojena
- **Diplegie**, spasticita se pohybuje na nižší hranici stupně 1 v obou nohách
- Lehká až mírná atetóza nebo ataxie/**dystonie**

Takové omezení rotačního pohybu kyčle nebo kolene, že cyklista nedokáže provést úplné protočení kliky kola. Zde záleží na samotném sportovci, zda si kliku zkrátí na optimální délku.

Amputace:

- Jednostranná podkolenní amputace, závodník používá protézu + jednostranná podloketní, závodník je bez protézy nebo s používáním protézy
- Jednostranná podkolenní amputace s používáním protézy
- Oboustranná podloketní amputace bez protézy nebo s protézou, která v co nejvyšší možné míře umožňuje funkční kontakt s řídítky

Srovnatelné vady:

- Mnohačetné postižení s naměřeným skóre mezi 60 a 109 body

(text upraven 1. února 2010 a 1. února 2011)

16.5.012 Bicykly kategorie C5

(Kategorie pro cyklisty s minimálním postižením)

Z neurologického hlediska

- **Monoplegie** se spasticitou na stupni 1 **nebo více v postižené paži**
- K tomu jasné neurologické projevy, mezi které také patří:
- **Pozitivní jednostranný nebo oboustranný Hoffmannův reflex**
 - Výrazně prudké reflexy nebo jasné rozdíly v reflexech **v pravé oproti levé**
 - ~~Vpravdě chodící hemiplegik se spasticitou na stupni 1 až 2~~
 - ~~Monoplegie na hlavním kloubu s jasnými neurologickými příznaky jednostranného nebo oboustranného Babinského, jednostranný nebo oboustranný klonus (4 záškuby a více) atd.~~

Amputace:

- Jednostranná nadloketní amputace s protézou nebo bez použití protézy, ruka nemá funkční úchop
- Jednostranná podloketní amputace s používáním protézy

Minimální postižení:

Amputace všech prstů a palce (skrz metakarpofalangeální kloub) nebo amputace více než poloviny chodidla (jeho přední části). U případů jednostranné nadloketní nebo podloketní amputace nebo jednostranné dysmelie v horní končetině se požadavky na minimální postižení naplní tehdy, jestliže všechny prsty a palec jedné ruky chybí od metakarpofalangeálního kloubu, případně existují jiná ekvivalentní postižení, kdy sportovec nemůže rukou uchopit předmět. Důkazem, že závodník nemůže uchopovat předměty, je to, že není schopen postiženou končetinou ovládat řazení na řídítkách ani brzdové páčky.

Srovnatelné vady: Mnohačetné postižení s naměřeným skóre mezi 20 a 59 body

(text upraven 1. února 2010, 1. července 2010 a 1. února 2011)

Pravidla UCI

16.5.013 Tandemová kategorie B

Nevidomí (*B = blind*) nebo zrakově postižení (*VI = Visually Impaired*) sportovci

Sportovec buď vůbec nevnímá světlo ani v jednom oku nebo jeho zraková ostrost dosahuje až stupně 6/60 a/nebo zorné pole je menší než 20 stupňů. Klasifikace se posuzuje podle lepšího oka s nejlepší možnou korekcí. To znamená, že sportovci, kteří používají kontaktní nebo korekční čočky, je musejí mít nasazené i během klasifikace, a to bez ohledu na to, zda mají v úmyslu je nosit během závodů nebo ne. Klasifikaci vykoná klasifikátor s akreditací od UCI.

Pravidla UCI

Kapitola VI MISTROVSTVÍ SVĚTA UCI V CYKLISTICE HANDICAPOVANÝCH (Para-Cycling)

- 16.6.001** Pro potřeby všech mistrovství světa UCI v cyklistice handicapovaných se plánuje rozvrh disciplin tak, aby závodník z kterékoliv sportovní třídy neměl v disciplínách jednotlivců více jak jeden start denně.

(Text byl upraven 26. června 2007, 1. ledna 2009 a 1. července 2010)

Účast

- 16.6.002** Těchto závodů se účastní sportovci na základě schválení národního svazu, který je členem UCI.

(článek vložen 1. února 2011)

- 16.6.003** Maximální počet závodníků, kteří mohou v jednotlivých disciplínách nastoupit za každý stát, upravuje kvalifikační systém na mistrovství světa, který je uveden v Kapitole XXI.

(článek vložen 1. února 2011)

- 16.6.004** Národní svaz potvrzuje svou účast formou přihlášky, kterou podává do tří týdnů před prvním závodem mistrovství. Při registraci lze za každou zemi nahlásit až čtyři náhradníky. V registrační dokumentaci musí být počet osob, které tvoří výpravu, přihlášky závodníků ma každý závod včetně uvedení jejich sportovní kategorie; místo, kde bude v průběhu šampionátu výprava ubytována a podrobný kontakt na pověřenou osobu.

Poslední možností pro potvrzení přihlášení na závod je okamžik, kdy se potvrzují startovní listiny.

Změny ve startech přihlášených závodníků prováděné na poslední chvíli se povolují jen na základě potvrzení od lékaře. Změny lze provést maximálně do 24 hodin před dotyčným startem.

(článek vložen 1. února 2011)

Pravidla UCI

Kapitola VII SILNIČNÍ DISCIPLÍNY

§ 1 Silniční závody

16.7.001 Na mistrovstvích světa UCI v cyklistice handicapovaných **smí každá země přihlásit v každé divizi do silničního závodu maximálně tři závodníky.** Každý silniční závod (~~pro všechny divize~~) musí být naprosto izolován od ostatního silničního provozu.

(Text byl upraven 26. června 2007 a 1. ledna 2010)

Délky tratí silničních závodů

16.7.002 ~~Minimální~~ a Maximální délky tratí silničních závodů jsou pro potřeby světových šampionátů handicapovaných UCI stanoveny takto:

Kategorie / Divize	Maximum
B muži	120km
B ženy	100km
C5 muži	100km
C4 muži	100km
C3 muži	75km
C2 muži	75km
C1 muži	75km
C5 ženy	75km
C4 ženy	75km
C3 ženy	60km
C2 ženy	60km
C1 ženy	60km
T2 muži	40km
T1 muži	30km
T2 ženy	30km
T1 ženy	30km

Pravidla UCI

Kategorie / Divize	Maximum
H4 muži	80km
H3 muži	80km
H2 muži	80km
H1 muži	60km
H4 ženy	80km
H3 ženy	60km
H2 ženy	60km
H1 ženy	50km

(Text upraven 26. června 2007, 1. února 2008, 1. února 2009, 1. ledna 2010 a 1. února 2011)

Okruhy pro silniční závod

16.7.003 Okruhy pro silniční závod na závodech UCI para-cycling měří od 7 do 15 km. Po souhlasu UCI lze použít okruhy, které jsou sice kratší než 7 km, ale které na druhou stranu oplývají výjimečnými prvky, atraktivními pro potřeby závodu (např. okruhy pro motosport).

Stoupání na jakémkoliv okruhu musí mít průměrný gradient maximálně 8%. Na nejstrmějším úseku stoupání pak nesmí gradient přesáhnout 15%. Souhrnná délka úseků stoupání nesmí zabírat více než 25% délky celého okruhu.

Tricykly, handcykly a závodníci z kategorií mládeže mohou dle uvážení UCI jezdit i na kratších a technicky méně náročných okruzích.

(Text byl upraven 26. června 2007 a 1. ledna 2010)

Pořadí na startu

16.7.004 V zájmu nežádoucího míchání tříd startují jednotlivé kategorie, skupiny nebo divize po sobě s odstupem alespoň dvou (2) minut.

Při jednodenních závodech se budou závodníci na čáru vyvolávat v tomto pořadí:

1. mistr světa
2. vítěz předchozího ročníku
3. nejlepších 10 ze zatím posledně zveřejněného žebříčku UCI
4. ostatní jezdci

Výše uvedené vyvolávání se týká první etapy. Pro potřeby ostatních etap se vyvolávání odvíjí od aktuálního umístění jednotlivce v závodu.

Závodníci, kteří pro start potřebují pomoc, by se měli řadit podél hrazení, aby start mohl proběhnout bezpečně pro všechny.

(text upraven 1. září 2009 a 1. února 2011)

Jízda v závěsu

16.7.005 Jízda v závěsu se povoluje mezi závodníky odlišných tříd v závodu, kdy hromadně (smíšeně) startují různé třídy.

S výjimkou závodu se smíšeným startem platí, že sportovec, který jede v závěsu a těžší tak nespravedlivě z jízdy cyklisty z jiné třídy nebo divize, bude diskvalifikován. Závodí se v souladu se články 2.4.017 až 2.4.020.

(Text byl upraven 1. února 2009 a 1. července 2010)

16.7.006 (článek byl odstraněn 1. února 2009)

Pravidla UCI

16.7.007 S ohledem na povahu postižení a na problémy, které některým sportovcům působí uchopit láhev s tekutinou, platí pro průběh silničního závodu pro podávání občerstvení (jídla a pití) chodícím asistentem tato pravidla:

- Krmení a napojení tekutinou je zakázáno v průběhu prvního a posledního kola;
- Krmení a napojení tekutinou je povolené na obou stranách vozovky. Jednotlivé úseky musejí být alespoň 50 metrů od sebe.

(článek byl vložen 1. února 2009)

Pravidla pro určení pořadí

16.7.007 V mezinárodních závodech handicapovaných cyklistů se pořadí stanoví tímto postupem:

dodatek

1. Závodníci, kteří na nějaké pozici kompletně dokončili závod
2. Závodníci, kteří byli dojeti o kolo kteří odstoupili
3. Závodníci, kteří závod nedojeli (DNF)
4. Diskvalifikovaní závodníci (DSQ)

Cyklistům, kteří byli dojeti o kolo, bude přiřazeno pořadí opačné k tomu, které platí v okamžiku, kdy jsou dojeti. Závodníci, kteří závod nedokončí se budou umísťovat podle počtu dokončených kol.

(článek vložen 1. února 2011)

§ 2

Časové závody jednotlivců

16.7.008 Na světových šampionátech UCI v cyklistice handicapovaných mohou státy přihlašovat do časovky jednotlivců v každé sportovní kategorii maximálně 3 závodníky. Doporučujeme celou trať úplně uzavřít pro vozidla, která nejsou součástí závodu. Minimálně se požaduje zabezpečit, aby nějaká vozidla do tratě nemohla vjíždět. Trasy pro časovky mohou být v rámci stejného programu stejné jako pro silniční závod.

(text byl upraven 26. června 2007 a 1. ledna 2010)

Délky tratí časovek jednotlivců

16.7.009 ~~Minimální a~~ Maximální délky tratí časovek jednotlivců jsou pro potřeby světových šampionátů UCI stanoveny takto:

Kategorie / Divize	Maximum
B muži	35km
B ženy	30km
C5 muži	30km
C4 muži	30km
C3 muži	25km
C2 muži	25km
C1 muži	25km
C5 ženy	25km
C4 ženy	25km
C3 ženy	20km
C2 ženy	20km
C1 ženy	20km
T2 muži	20km
T1 muži	15km

Pravidla UCI

Délky tratí časovek jednotlivců (pokračování)

Kategorie / Divize	Maximum
T2 ženy	15km
T1 ženy	15km
H4 muži	30km
H3 muži	30km
H2 muži	30km
H1 muži	20km
H4 ženy	30km
H3 ženy	20km
H2 ženy	20km
H1 ženy	20km

(Text upraven 26. června 2007, 1. února 2008, 1. února 2009, 1. ledna 2010 a 1. února 2011)

- 16.7.010** Startovní pořadí pro časovku jednotlivců bude stejné jako pořadí dle pravidla UCI číslo 2.6.023. Nicméně v případě, že trasa je hodně úzká, smí komisaři pořadí upravit pro divize „T1-2“ a kategorii „H“. V takové situaci se pořadí upraví tak, že nejprve vyjíždějí ti nejrychlejší, zatímco ti nejpomalejší startují poslední. Předjíždění během závodu pak bude snazší.

Na start se závodníci do jednotlivých akcí rozmístí v tomto pořadí:

- Mistrovství světa: obhájce titulu mistra světa, vítěz aktuálního ročníku světového poháru, 10 nejlepších sportovců ze zatím naposledy zveřejněného žebříčku UCI;
- Světový pohár: mistr světa, vítěz předchozího ročníku světového poháru, vedoucí cyklista aktuálního ročníku světového poháru, 10 nejlepších sportovců ze zatím naposledy zveřejněného žebříčku UCI;
- Další závody: mistr světa, obhájce vítězství z předchozího ročníku této akce, 10 nejlepších sportovců ze zatím naposledy zveřejněného žebříčku UCI;

Starovní pořadí mezi jednotlivými sportovními třídami se vypracuje tak, aby se minimalizovaly případy, že sportovci jedné třídy budou předjíždět sportovce z jiné třídy, tj. C5-C4-C3...

(text byl upraven 1. ledna 2010 a 1. února 2011)

- 16.7.011** V časovce jednotlivců se na Světovém poháru UCI a světových šampionátech UCI povolují následující vozidla:

- Jedno doprovodné vozidlo na každý stát s méně než deseti závodníky, kteří jedou časovku jednotlivců, a to pro všechny kategorie dohromady;
- Dvě doprovodná vozidla na každý stát s deseti a více závodníky, kteří jedou časovku jednotlivců, a to pro všechny kategorie dohromady;

Uzná-li to hlavní komisař za vhodné, může počet akreditovaných vozidel snížit. Všichni řidiči doprovodných vozidel musejí být držiteli licence UCI, kterou jim vystaví jejich národní svaz.

(Článek byl vložen 1. ledna 2009).

Pravidla UCI

§ 3 Štafeta družstev (TR = Team Relay)

16.7.012 Tato disciplína se pořádá pro závodníky následujících kategorií:

- Muži: H4, H3, H2, H1
- Ženy: H4, H3, H2, H1

Družstvo tvoří tři závodníci plus náhradníci. Družstvo může být namíchané, tedy složené ze sportovců ze sportovních kategorií uvedených výše.

Pro všechny závody ve štafetě družstev v cyklistice handicapovaných platí, že do této disciplíny se za celek (tedy reprezentaci země, firemní stáj,...) přihlašuje maximálně jen jedno družstvo. Za každý celek je možné přihlásit ještě jedno družstvo pod podmínkou, že jej tvoří jen ženy. Při pohledu na tabulku uvedenou níže je vidět, že celkový souhrn bodů tří členů štafety je maximálně 6, **a to včetně závodníka, který do součtu přispívá jedním bodem.**

Pohlaví, sportovní třídy	Body
Muži H4	3
Muži H3	3
Muži H2	2
Muži H1	1
Ženy H4	2
Ženy H3	2
Ženy H2	1
Ženy H1	1

(text upraven 1. února 2011)

16.7.013 Vedoucí výpravy musí ohlásit jména, sportovní kategorii sportovců a také pořadí, ve kterém budou ve štafetě startovat. Hlavní komisař musí dostat informaci o pořadí cyklistů do poledne v den před konáním závodu. Toto pořadí se poté již nesmí měnit.

(článek vložen 1. ledna 2011)

16.7.014 V první vlně sportovci odstartují všichni najednou a zápolí jako v normálním silničním závodu. Jakmile závodník (člen družstva) dokončí své kolo a projede kolem svých týmových kolegů, vyjede na trať další závodník v pořadí.

(článek vložen 1. ledna 2011)

16.7.015 Další kola se startují podle toho, jak se týmy umístily na předešlém mistrovství světa (prvních 5 pozic). **Tyto týmy mají právo si vybrat svůj průjezdový box.** Ostatní týmy se rozmístí losem.

(text upraven 1. února 2011)

16.7.016 Jestliže závodníka nějakého družstva předjede o kolo vedoucí závodníka, pak družstvo předjetého musí ze závodu odstoupit. Ve výsledcích pak bude uvedeno jako družstvo předjeté o kolo.

(článek vložen 1. února 2011)

16.7.017 Pro potřeby štafety se každému družstvu povolují v předávkovém území dva členové realizačního týmu, kteří družstvu pomáhají.

(článek vložen 1. února 2011)

Kapitola **DRÁHOVÉ DISCIPLÍNY** **VIII**

- 16.8.001** Na světových šampionátech UCI v cyklistice handicapovaných mohou státy přihlašovat do každé dráhové disciplíny v jednotlivých kategoriích maximálně 3 závodníky. Dále platí, že dráhových disciplin se nemohou účastnit cyklisté kategorie „H“ a divize „T1-2“.
Z bezpečnostních důvodů se také zakazuje pokládat do první poloviny zatáček pěnové podložky.

(Text byl upraven 26. června 2007, 1. února 2008 a 1. ledna 2010).

§ 1 Kilometr a 500m s pevným startem

- 16.8.002** V následujících dráhových disciplínách se musejí u všech kategorií používat startovní bloky: Stíhací závod jednotlivců, olympijský sprint (1. závodník v družstvu) a závody na kilometr a 500m.

(Článek byl vložen 1. ledna 2009)

- 16.8.003** Závody se vypisují pro tyto kategorie a na tyto vzdálenosti:

Sportovní kategorie	Vzdálenost
Tandem mužů a žen – B	1000 metrů
Bicykl muži – C5; C4; C3; C2; C1	1000 metrů
Bicykl ženy – C5 ; C4; C3; C2; C1	500 metrů

(text byl upraven 1. února 2009 a 1. ledna 2010)

§ 2 Stíhací závod jednotlivců

- 16.8.004** Závody se vypisují pro tyto **kategorie** a na tyto vzdálenosti:

Divize	Vzdálenost
Tandem muži – B	4000 metrů
Bicykl muži – C5; C4	4000 metrů
Bicykl muži – C3; C2; C1	3000 metrů
Tandem ženy – B	3000 metrů
Bicykl ženy – C5 ; C4; C3; C2; C1	3000 metrů

(text byl upraven 1. února 2009 a 1. ledna 2010)

Pravidla UCI

- 16.8.005** S přihlédnutím k pestré škále postižení v divizi „C“ doporučujeme dávat dohromady během kvalifikace na stíhací závod jednotlivců cyklisty s podobnými handicap, abychom tak předešli tomu, že jsou někteří závodníci znevýhodněni a naopak. Tento fakt bude hrát v párování jezdců hlavní roli.

(článek vložen 1. ledna 2009 a upraven 1. ledna 2010).

- 16.8.006** Používá-li se na dráze pro stanovení pořadí ve stíhacím závodě jednotlivců přepočít, pojedou závodníci ve finálových jízdách (jízdy o zlato a stříbro; a o bronz a čtvrté místo) o samotě v případě, že nebudou ze stejné divize. Proti sobě najednou pojedou závod jen tehdy, budou-li ze stejné divize.

(Článek byl vložen 1. ledna 2009)

§ 3 Sprint tandemů

- 16.8.007** Závody se vypisují pro nevidomé a zrakově postižené muže i ženy.

(text byl upraven 1. února 2008)

16.8.008 Formát sprintů tandemů

Na paralympiádách a světových šampionátech UCI

Po kvalifikačním kole postupuje do závodů ve sprintu 8 nejrychlejších cyklistů.

Počet startujících	Systém	Disciplína	Sestava	První	Druhý
8	ČTVRTEFINÁLE	1	N1-N8	1A1	1A2
	4x2→1=4	2	N2-N7	2A1	2A2
	(2 rozjezdy, dle potřeby 3)	3	N3-N6	3A1	3A2
		4	N4-N5	4A1	4A2
4	SEMIFINÁLE	1	1A1-4A1	1B1	1B2
	2x2→1=2 (2 rozjezdy, dle potřeby 3)	2	2A1-3A1	2B1	2B2
4	MALÉ FINÁLE	1	1A2-2A2	7.	8.
	2x1→1=2	2	3A2-4A2	5.	6.
4	FINÁLE	1	1B2-2B2	3. (bronz)	4.
	2x2→1=2 (2 rozjezdy, dle potřeby 3)	2	1B1-2B1	1. (zlato)	2. (stříbro)

(článek vložen 1. ledna 2009)

Pravidla UCI

§ 4 Olympijský sprint (sprint družstev, TS = Team Sprint)

16.8.009 Tato disciplína se vypisuje pro tyto kategorie:

Muži – C5; C4; C3; C2; C1

Ženy – C5; C4; C3; C2; C1

Družstvo by měli tvořit tři závodníci plus náhradníci. Družstvo může být smíšené, tedy složené ze sportovců z různých kategorií uvedených výše.

Pro všechny závody v olympijském sprintu v cyklistice handicapovaných platí, že do této disciplíny se za celek (tedy reprezentaci země, firemní stáj,...) přihlašuje maximálně jen jedno družstvo. Smí se přihlásit ještě druhý tým, ale jen pod podmínkou, že toto druhé družstvo bude výhradně ženské. Body se závodníkům z různých kategorií přidělují podle následující tabulky, přičemž v součtu má družstvo maximálně 11 bodů.

Pohlaví, kategorie a divize	Body
Muži C5	5
Muži C4	4
Muži C3	3
Muži C2	2
Muži C1	1
Ženy C5	4
Ženy C4	3
Ženy C3	2
Ženy C2	1
Ženy C1	1

(text upraven 26. června 2007, 1. února 2009, 1. ledna 2010 a 1. června 2010)

Text platný od 1. dubna 2011:

Tato disciplína se vypisuje pro tyto kategorie:

Muži – C5; C4; C3; C2; C1

Ženy – C5; C4; C3; C2; C1

Družstvo by měli tvořit tři závodníci plus náhradníci. Družstvo může být smíšené, tedy složené ze sportovců z různých kategorií uvedených výše.

Pro všechny závody v olympijském sprintu v cyklistice handicapovaných platí, že do této disciplíny se za celek (tedy reprezentaci země, firemní stáj,...) přihlašuje maximálně jen jedno družstvo. Smí se přihlásit ještě druhý tým, ale jen pod podmínkou, že toto druhé družstvo bude výhradně ženské. Body se závodníkům z různých kategorií přidělují podle následující tabulky, přičemž v součtu má družstvo maximálně **10** bodů.

Pohlaví, kategorie a divize	Body
Muži C5	4
Muži C4	4
Muži C3	3
Muži C2	2
Muži C1	1
Ženy C5	3
Ženy C4	3
Ženy C3	2
Ženy C2	1
Ženy C1	1

16.8.010 Tato disciplína má dva stupně. Prvním stupněm je kvalifikační kolo, z něhož vzejdou čtyři nejrychlejší týmy a s sebou si odnášeni i časy pro rozdělení do finálových jízd. Týmy se dvěma nejlepšími časy se utkají ve finále o zlato a stříbro, zatímco zbylá dvě družstva jedou finále o bronz a čtvrté místo.

(článek vložen 1. ledna 2009)

16.8.011 (článek odstraněn 1. února 2009)

16.8.012 (článek odstraněn 1. února 2009)

Pravidla UCI

Kapitola IX SVĚTOVÉ REKORDY

16.9.001 Nové světové rekordy se ratifikují podle směrnic UCI. Kopie požadované dokumentace se posílá ke zpracování UCI.

(text upraven 26. června 2007)

16.9.002 Žádanka o uznání nového rekordu bude akceptována jen od sportovců s klasifikačním statutem **C (confirmed status = potvrzená klasifikace) ve sportovní třídě**, v níž byl rekord vytvořen. Sportovec musí být také držitelem platné mezinárodní závodní licence, kterou mu vydal národní cyklistický svaz, jenž je také členem UCI.

(text upraven 1. února 2011)

16.9.003 Uznány mohou být jen ty rekordy, které závodník zajede na tradičním bicyklu, což platí i pro tandemové stroje. Z toho vyplývá, že o uznání světového rekordu se nemůže žádat u handcyklů a tricyklů.

(text upraven 1. února 2008 a 1. února 2009)

16.9.004 Světové rekordy se uznávají jen v disciplínách sportovních třídách uvedených v člancích 16.8.003, 16.5.004, 16.8.007, 16.8.009 (jen na 250m oválu) a zrovna tak na 200m oválu.

(text upraven 1. února 2008 a 1. února 2009)

Pravidla UCI

Kapitola X ZÁVODNÍ DRESY

16.10.001 (Článek byl odstraněn 26. června 2007. Předpisy k závodním dresů jsou k dispozici v článku 1.3.026 a dále.)

16.10.002 (Článek byl odstraněn 26. června 2007. Předpisy k závodním dresů jsou k dispozici v článku 1.3.026 a dále.)

16.10.003 (Článek byl odstraněn 26. června 2007. Předpisy k závodním dresů jsou k dispozici v článku 1.3.026 a dále.)

16.10.004 V silničním závodě musejí všechny kategorie a divize zápolit s helmami, které odpovídají barvě jejich třídy. Jestliže takovou helmu nemají, mohou mít přes normální helmu natažený potah odpovídající barvy:

Červená helma: C5 muži a ženy
T2 ~~muži~~ a ženy
H3 muži a ženy
Tandem muži

Bílá helma: C4 muži a ženy
H2 muži a ženy
Tandem ženy
T2 ženy

Modrá helma: C3 muži a ženy
H1 muži
T1 ženy

Černá helma: H4 muži a ženy
C2 muži a ženy
T1 muži ~~a ženy~~

Žlutá helma: C1 muži a ženy
H1 ženy

Sportovcům, kteří si na silniční závod vezmou helmu špatné barvy, nebude dovoleno nastoupit na start a/nebo budou muset odstoupit a budou diskvalifikováni.

(text byl upraven 26. června 2007, 1. února 2009, 1. ledna 2010 a 1. července 2010)

Používání katetrů

16.10.005 Cyklisté, kteří používají katetry nebo jiné pomůcky na odvádění moči, musejí mít u sebe neustále sáček, s jehož pomocí zabrání rozlití moči. To znamená, že sáček používají během tréninku, závodů i klasifikace. Při nedodržení tohoto předpisu hrozí sportovcům trest dle kapitoly 12, článku 12.01.040. Tresty za nedodržení předpisů ohledně příleb viz v bodech 3.2. a 3.3.

(článek vložen 1. února 2009.)

Pravidla UCI

Kapitola XI MEDAILE A TRIKOTY POUŽÍVANÉ NA SVĚTOVÝCH ŠAMPIONÁTECH UCI V CYKLISTICE HANDICAPOVANÝCH

Viz článek 9 směrnic UCI.

Kapitola XII TRESTY

16.12.001 Jakýkoliv účastník, který se na závodech handicapovaných cyklistů dopustí přestupku na pravidlech, se vystavuje nebezpečí sankcí a disciplinárních šetření ze strany UCI.

(text upraven 26. června 2007.)

Kapitola XIII ANTIDOPING

16.13.001 Na závodech handicapovaných cyklistů budou probíhat antidopingové a zdravotní zkoušky v souladu s pravidly UCI. V případě, že se sportovec odmítne těmto zkouškám podrobit, bude to interpretováno jako pozitivní dopingový nález nebo tak, že neprošel zdravotní zkouškou.

(text upraven 26. června 2007.)

Pravidla UCI

Kapitola XIV TECHNICKÉ PŘEDPISY NA VYBAVENÍ

- 16.14.001** Všechny stroje používané na světových šampionátech handicapovaných cyklistů UCI nebo na kterýchkoliv jiných závodech UCI musejí odpovídat aktuálním požadavkům TECHNICKÝCH PŘEDPISŮ UCI NA VYBAVENÍ (Část I, Kapitola III). Z morfologických důvodů nebo s ohledem na postižení závodníka lze povolit výjimky, ale cyklisté vždy musí dodržet zásady předpisů UCI. Například: Sportovci s postižením horních končetin mohou mít upravená řídítka kvůli ovládní převodů a brzd, ale to jen pod podmínkou, že tím nebudou nějak aerodynamicky zvýhodněni a že neohrozí bezpečnost svou nebo někoho jiného.

(text upraven 26. června 2007.)

- 16.14.002** Případné žádosti na úpravu strojů se podávají písemně spolu s řádným zdůvodněním požadavku a ilustrací úpravy. Žádost se podává ke schválení ze strany UCI alespoň jeden měsíc před závodem, kterého se chce sportovec zúčastnit (s žádostí se oznamuje i datum konání závodu). Jestliže bude žádosti vyhověno, žadateli bude vystaveno osvědčení, které bude předkládat na všech závodech.

(text upraven 26. června 2007 a 1. ledna 2010)

- 16.14.003** UCI ani činovníci závodů nenesou zodpovědnost za žádné následky, vzniklé díky vybavení a/nebo úpravám, které se závodníci s licencí rozhodnou používat. UCI ani činovníci závodů také nezodpovídají za případné defekty vybavení a/nebo úprav a nebo za případy, že toto vybavení a/nebo úpravy nebudou v souladu s pravidly.

- 16.14.004** Na horní postižené končetiny se smějí nasazovat umělé úchopy pro řídítka a protézy, ale tyto prvky se nesmí upevňovat přímo na kolo, tedy závodní stroj. Z bezpečnostních důvodů se pro případ pádu nepovoluje připevňovat na kola žádné tuhé (neohebné) protetické doplňky.

S výjimkou handcyklů se závodník na stroji drží jen za pomoci pedálů, sedla a řídítek.

- 16.14.005** Z bezpečnostních důvodů platí, že sportovec s nadkolení amputací smí používat opěrku pro stehno jen tehdy, jestliže se tím napevno nepřipoutá stehnem ke kolu. To znamená, že opěrka může vypadat jako žlab, který se připevní ke stroji, je na druhém konci uzavřený v šíři maximálně 10cm, ale stehno už se k němu neupevňuje, jen se do něj vloží.

(text byl upraven 1. září 2009 a 1. října 2010)

- 16.14.006** Silniční bicykly, tandemy, tricykly a handcykly musejí být vybaveny dvěma na sobě nezávislými brzdovými systémy. Bicykly a tandemy musejí mít nezávislou brzdu na každém z kol.

Handcykly: U handcyklů platí, že mají-li brždění na dvojité kola, pak musí působit na obě kola. Brzdový systém musí být dynamický, takže se nepovolují brzdy, které kolo okamžitě zastaví.

Pravidla UCI

Tricykly: Tricykly musejí mít dva brzdové systémy: jeden vpředu a druhý vzadu. Brzdový systém na dvojitéch kolech musí být dynamický a působit na obě kola.

(text upraven 1. ledna 2010)

- 16.14.007** Na mistrovstvích světa UCI v cyklistice handicapovaných, kde funguje neutrální technický servis, se může stát, že k dispozici budou jen standardní bicyklová kola. Proto možná nepůjde poskytnout servis na tandemové rámy, které mají širší rozteč nábojů kol než standardní silniční kola. Je také velmi nepravděpodobné, že budou k dispozici náhradní kola na tricykly nebo kola vhodná pro handcykly, s výjimkou případů, kdy se libovolné kolo dá vyměnit za standardní kolo silničního bicyklu.

(text upraven 26. června 2007)

- 16.14.008** V souladu s článkem 2.2.024 se na všech závodech cyklistiky handicapovaných zakazuje používat vysílačky. Z bezpečnostních důvodů se může učinit výjimka v časovce jednotlivců třídy T.

(článek byl vložen 1. února 2011)

Pravidla UCI

Kapitola XV TANDEMOVÉ BICYKLY

Definice

- 16.15.001** Tandem je stroj pro dva cyklisty vybavený dvěma koly stejného průměru, který odpovídá obecným zásadám UCI pro konstrukci bicyklů. Předním kolem může otáčet cyklista sedící vpředu, kterému se říká „pilot“. Oba cyklisté pak na tandemu sedí čelem vpřed v tradiční cyklistické poloze. Zadní kolo pohánějí oba cyklisté pomocí sestavy pedálů a řetězů.
- 16.15.002** Svrchní trubka tandemu i další zpevňovací trubky se mohou svažovat podle velikosti cyklistů.
- 16.15.003** Nevidomí nebo zrakově postižení sportovci se ve věci posazení na stroji řídí pravidly 1.3.012, 1.3.013 a 1.3.023.

(článek vložen 1. února 2011)

Pravidla UCI

Kapitola XVI TRICYKL

Definice

- 16.16.001** Tricykl je stroj o třech kolech stejného průměru. Předním kolem (koly) se otáčí. Zadní kolo(a) se pohání pomocí pedálů a řetězu.
- 16.16.002** Na závodech UCI para-cycling se nepovolují sklopené tricykly.
(text upraven 26. června 2007)
- 16.16.003** Tricykl se dvěma koly vzadu musí být sestaven v souladu se všeobecnými zásadami UCI ohledně konstrukce a rozměrů bicyklu včetně středové osy, sedadlové tyče a polohy sedla, ale s výjimkou zadního trojúhelníku (sedlo-střed-zadní náboj).
- 16.16.004** Tricykl se dvěma koly vepředu, kterými se stroj ovládá, musí být sestaven v souladu se všeobecnými zásadami UCI ohledně konstrukce a rozměrů bicyklu včetně zadního trojúhelníku.
- 16.16.005** Průměr kol tricyklu se může pohybovat v rozmezí od maximálně 70cm do minimálně 55cm včetně pneumatiky a při použití konvenčních cyklistických komponentů. V případě nutnosti je možné použít i upravené nástavce na náboje kol. Rozstup dvojitého kola tricyklu smí být v rozmezí od 85cm do 60cm měřeno od míst, kde se střed pneumatik kol dotýká povrchu země.
- 16.16.006** Jestliže na zadní ose se dvěma koly není diferenciál, musí být kvůli rozdílným rychlostem na těchto dvou kolech v zatáčkách veden pohon jen na jedno kolo.
- 16.16.007** Tricykl měří celkově maximálně 200 cm nadél a 95 cm našíř.
- 16.16.008** Aby se závodník mohl na tricykl snáze posadit, může se horní trubka rámu směrem od řídítek svažovat, a to až do takové míry, že bude nakonec rovnoběžná se spodní trubkou, tedy tou, která spojuje šlapací střed a místo pod řídítky.
- 16.16.009** Dvoukola tricyklu mohou být odsazena maximálně 10cm na jedné ze stran od středové čáry, která protíná kolo, které je na jedné straně samotné, a vrchní trubkou rámu. Jinými slovy to znamená, že tato kola nemusejí být od středu stejně daleko.
- 16.16.010** V silničních závodech se na tricykl, který má dvoukolo vzadu, nasazuje ještě ochranná tyč, která zabrání tomu, aby se mezi kola nevkĺínil tricykl, který se blíží zezadu. Tyč se musí dobře připevnit tak, aby se během závodu neposunovala. Tyč by měla být tak vysoko od země, jako je střed kola v okamžiku nafouknutí pneumatik na tlak, který se pak používá i při závodu.

(text upraven 1. ledna 2009 a 1. ledna 2010)

Pravidla UCI

Kapitola **HANDCYKL** **XVII**

Definice

- 16.17.001** Handcykl je stroj o třech kolech s otevřeným rámem sestaveným z trubek, který závodník pohání buď pažemi (typ AP = *arm powered*), nebo pažemi a trupem (typ ATP = *arm-trunk powered*) vleže, případně v kleče (typ HK). Stroj odpovídá obecným zásadám UCI pro konstrukci bicyklů, až na to, že trubky podvozkového rámu nemusí být rovné. Co se týče konstrukce sedadla nebo opěrky zad, příslušná trubka může mít větší průměr než jak to vyžadují obecné zásady UCI.

Kolo, které je na jedné straně samotné (vepředu nebo vzadu), může mít jiný průměr oproti dvoukolu na opačné straně. Předním kolem (nebo koly) se otáčí a udává směr. Samostatné kolo, ať už je vepředu nebo vzadu, se pohání sestavou ručních pedálů a řetězu.

Handcykl se pohání výhradně pomocí řetězu a zažitého systému užívaného na bicyklech, tedy klik, ozubených kol, řetězu a převodů, přičemž nožní pedály jsou nahrazeny úchyty pro ruce. Stroj pohánějí jen ruce, paže a horní část těla.

(text upraven 1. února 2009 a 1. července 2010)

- 16.17.002** I v poloze vleže musí závodník dobře vidět před sebe. Znamená to, že když se dívá rovně dopředu, vodorovná čára vedená od očí je výše než střed klik, které pohánějí stroj. Takto vidí, když hledí dopředu, jeho ruce spočívají na řídicích, výběžek lopatek se dotýká opěrky zad a hlava spočívá na opěradle hlavy, jestliže handcykl takové opěradlo má. Závodník může být ke stroji připoután pomocí zařízení, které lze snadno a rychle rozepnout.

Měření s ohledem na dobrý výhled se provádí takto: závodník sedí ve stroji a měří se od země po bod uprostřed mezi očima. Tato vzdálenost se pak porovná ke vzdálenosti, kterou vzhledem k zemi zaujímá střed klik. Oči jsou výše nebo alespoň stejně vysoko jako střed klik. *(pozn. překladatele: o odstavec výše se požaduje, aby oči byly nad středem klik)*

(text upraven 1. ledna 2004 a 1. února 2009)

- 16.17.003** U silničních závodů jednotlivců platí, že sklopený handcykl musí mít zrcátko, které má závodník buď připevněné na helmě a nebo kdekoliv na přední části stroje tak, aby bezpečně viděl i dozadu za sebe.

(článek vložen 1. února 2009 a 1. února 2011)

Pravidla UCI

- 16.17.004** Závodník, který jede v kleče, musí mít nohy a chodidla zajištěné a chráněné před kontaktem se zemí.
(článek vložen 1. února 2009)
- 16.17.005** Během závodu by nemělo být možné provádět na vybavení závodníka a jeho stroje žádné úpravy. Vše se musí upravit a nastavit ještě před odstartováním závodu.
(článek vložen 1. února 2009)
- 16.17.006** (článek byl odstraněn 1. února 2009)
- 16.17.007** Průměr kol handcyklu se může pohybovat od minima (dle ETRTO – Evropské organizace pro technologii pneumatik a ráfků) 406 mm až po maximálních 622 mm. V nutných případech lze použít upravené náboje kol. Na straně, kde má handcykl dvě kola, jsou tato kola od sebe vzdálena minimálně 55 cm a maximálně 70 cm, přičemž měření se provádí od středů pneumatik v místě, kde se dotýkají země.
(text upraven 1. ledna 2004 a 1. února 2009)
- 16.17.008** Disková kola se povolují na handcyklech na závodech s hromadným startem.
(článek vložen 1. února 2009)
- 16.17.009** Handcykl měří na délku maximálně 250 cm. Na šířku pak maximálně 70 cm.
(text upraven 1. ledna 2004 a 1. února 2009)
- 16.17.010** Zařízení pro řazení by mělo být na řídítkách s výjimkou závodníků třídy H1, kteří si mohou řazení připevnit po straně těla, aby tak mohli řadit pomocí paží.
(text upraven 1. února 2009 a 1. ledna 2010)
- 16.17.011** Největší ozubené kolo (tzv. tác) na přesmykači je osazeno krytem, který chrání závodníka. Kryt je z vhodného pevného materiálu, je to polokruh a zakrývá ozubené kolo podél poloviny jeho obvodu, a to té poloviny, která je nasměrována k závodníkovi.
(text upraven 1. ledna 2004 a 1. ledna 2010)
- 16.17.012** Bez ohledu na materiál nebo průřez nesmí mít trubka rámu průměr větší než 80 mm. Případné výztuhy ve svárech nebo spojích, žebrové výztuhy nebo jiné spoje se na stroj umísťují jen kvůli jeho zpevnění. Na závodech se nepovolují žádné nefunkční aerodynamické pomůcky.
(článek vložen 1. ledna 2004)

Pravidla UCI

- 16.17.013** Opěrky pro nohy a chodidla se přizpůsobují potřebám závodníka, ale nehybné končetiny jsou vždy bezpečně ochráněny před pohyblivými částmi handcyklu. Handcyklisté musejí mít pevnou obuv, která jim z bezpečnostních důvodů zakrývá celé chodidlo. Toto neplatí tehdy, když je na stroji pouzdro pro nohy/chodidla, z něhož nemohou vypadnout. V takovém případě by měl mít závodník alespoň ponožky. Vždy by ale měla chodidla být ke stroji připevněna tak, aby nemohla vypadnout z opěrky.

(článek vložen 1. ledna 2004 a 1. února 2009)

- 16.17.014** V silničních závodech se na handcykl, který má vzadu dvě kola, nasazuje povinně ještě ochranná tyč, která zabrání tomu, aby se mezi kola nevklinil jiný handcykl, který se blíží zezadu. Tato ochranná tyč nesmí přechuhovat za hranice ani jedné ze zadních pneumatik a musí být na obou koncích uzavřená nebo ucpaná. Bezpečnostní tyč, zhotovená z vhodného a pevného materiálu, se nasazuje 15 mm za kola s tolerancí ± 2 mm. Vzdálenost se určí podle svislé roviny spuštěné za okrajem kol. Tyč musí být oblá o průměru alespoň 18 mm a zhotovená z příhodného pevného materiálu. Oba konce tyče musejí být zaslepené. Mezi zemí a osou tyče je vzdálenost 280 mm s tolerancí ± 10 mm. (viz ilustrace níže) Tyč musí být zhotovená a připevněná tak, aby její bezpečnostní funkci nemohly ohrozit běžné otřesy, ke kterým při závodu dochází.

(text upraven 1. ledna 2004 a 1. února 2009)

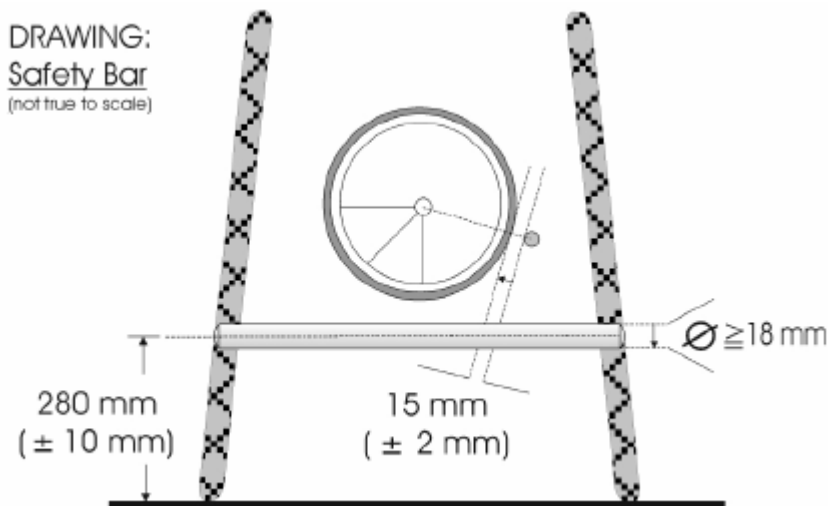

Překlad legendy:

Bezpečnostní tyč
(měřítko neodpovídá skutečnosti)

Pravidla UCI

Kapitola **ŽEBŘÍČEK JEDNOTLIVCŮ PARA-CYCLING** **XVIII**

(kapitola byla změněna 1. února 2009)

Definice

16.18.001 UCI vytvořil žebříček závodníků strukturovaný podle divizí a pohlaví pro silnici a dráhu, který se vypracovává každý rok. Do žebříčku se zapisují tyto disciplíny:

- Dráha: kilometr/500m s pevným startem; sprint a stíhací závod jednotlivců ~~a olympijský sprint (sprint družstev)~~
- Silnice: časovka jednotlivců a silniční závod

Tomuto žebříčku se říká „Žebříček jednotlivců UCI Para-cycling dle sportovních tříd“ (*UCI Para-cycling Individual Ranking Per Division*) a je ve výhradním vlastnictví UCI.

(text upraven 1. ledna 2011)

16.18.002 Mezinárodní cyklistický svaz (UCI) vytvořil žebříček, do kterého se počítají body z několika akcí, jež každoročně vybírá Výbor pro vedení UCI.

16.18.003 Žebříček se pro každou třídu tvoří podle bodů, které handicapovaní cyklisté vybojují na závodech zařazených do mezinárodního kalendáře v souladu s těmito normami:

MEZINÁRODNÍ KALENDÁŘ

Paralympijské hry a mistrovství světa:

- Body se přidělují za výkony v každé disciplíně z článku 16.18.001

Světový pohár:

- Body se přidělují za výkony v každé disciplíně z článku 16.18.001
- Započítávají se body ze dvou světových pohárů
- Za jeden region se započítávají body jen z jednoho světového poháru

Regionální závody handicapovaných cyklistů (P1):

- Zastoupena je alespoň jedna kategorie;
- Evropských závodů se účastní alespoň 5 zemí;
- Amerických závodů se účastní alespoň 3 země;
- Asijských závodů se účastní alespoň 2 země;
- Závodů Oceánie a Afriky se účastní alespoň 2 země.
- Sportovec smí registrovat nahromaděné body jen v rámci jednoho světadílu, a to toho, na kterém nasbíral nejvíce bodů.
- SILNICE: Do žebříčku jednotlivců se započítávají jen tři nejlepší výsledky (obecná klasifikace nebo jeden vybraný závod) zjetej v různých disciplínách.
- DRÁHA: ~~Do žebříčku jednotlivců se započítávají jen dva nejlepší výsledky~~ (závod jednotlivců, tj. kilometr/500m s pevným startem nebo stíhací závod jednotlivců nebo ~~olympijský sprint tandemů~~) ~~zajetej v různých závodech.~~

Pravidla UCI

Regionální závody handicapovaných cyklistů (P2):

Za výkony podané v regionálních závodech kategorie P2 se do žebříčku žádné body nezapočítávají. V kalendáři se ale budou tyto závody evidovat, aby země měly příležitost k zápolení.

Žebříček jednotlivců se každoročně začíná tvořit od nuly vždy počínaje 1. ledna.

(text upraven 1. ledna 2010 a 1. února 2011)

16.18.004 Počet bodů, které závodník obdrží za výkon v jednotlivých disciplínách jednotlivců, se odvíjí od následující tabulky:

Pořadí	Mistrovství světa nebo paralympiáda	Světový pohár	Regionální závody P1	Regionální závody P2
1	60	30	15	0
2	52	26	13	0
3	44	22	11	0
4	36	18	9	0
5	32	16	8	0
6	28	14	7	0
7	24	12	6	0
8	20	10	5	0
9	16	8	4	0
10	12	6	3	0

~~V disciplínách družstev dostává každý ze zúčastněných v týmu třetinu z bodů, které se za dané umístění dávají v závodě jednotlivců.~~

V závodech kategorie P1 dostávají body jen ti, kteří splní kritéria pro účast.

(text upraven 1. ledna 2010 a 1. ledna 2011)

16.18.005 Na každých závodech kategorie P1 se body do žebříčku UCI udílejí jen jednou za disciplínu (finále).

Na závodech turnajového formátu se body do žebříčku UCI udílejí podle celkového pořadí. Jestliže se celkové pořadí nedělá, pak se v programu závodů musí příslušná disciplína, ve které se udílejí body do žebříčku UCI, jasně označit. Nebude-li tato disciplína ohlášena, body se neudělují.

(text upraven 1. února 2011)

Pravidla UCI

16.18.006 Při vyrovnaném počtu bodů se o pořadí v žebříčku mezi dotyčnými závodníky rozhodne podle toho, kolikrát se který z nich umístil na prvním místě, na druhém, atd. na závodech konaných v daném roce. V úvahu se berou akce hodnocené největším počtem bodů počínaje regionálními závody kategorie P1 a výše.

16.18.007 Povinností národních členských svazů a organizátorů závodů je poslat na ústředí UCI okamžitě po skončení závodů faxem nebo e-mailem jak seznam startujících, tak i kompletní výsledky. Jedná-li se o etapové závody nebo mistrovství, na kterém se jede více disciplín, posílá se seznam startujících do 48 hodin po dojetí poslední etapy nebo závěrečné disciplíny šampionátu.

Národní svaz země pořadatele závodů hlásí rovněž do 48 od potvrzení výsledků a hodnocení závodníků informaci o tom, zda se například závodníkovi nějaké body odečítají. Obecně platí, že národní svazy informují UCI okamžitě o skutečnostech nebo rozhodnutích, jež mohou mít vliv na změnu bodového hodnocení cyklisty.

Jestliže se kterékoliv z výše uvedených informací nenahlásí, UCI může kromě postihů uvedených v předpisech danému závodníku zrušit bodové zisky nebo jej vyřadit ze svého kalendáře.

(text upraven 26. června 2007 a 1. února 2008)

16.18.008 Žebříček jednotlivců pro silniční a dráhové disciplíny se sestavuje alespoň jednou za měsíc, konají-li se nějaké závody.

Dle potřeby se koriguje žebříček z předchozích měsíců.

(text upraven 26. června 2007 a 1. února 2009)

16.18.009 Jestliže je nějaký závodník z jakéhokoliv důvodu diskvalifikován (včetně z důvodu změny klasifikace, a tedy zařazení v divizi), přichází o své body a na jeho místo na žebříčku postupuje další nejlépe umístěný jezdec. Místa v žebříčku jsou tak stále zaplněna. Jestliže k diskvalifikaci dojde až po publikaci výsledků a aktualizaci žebříčku, provedou se změny až při další publikaci. Stejný postup se uplatňuje i u každé etapy, jedná-li se o výsledky dosažené v etapovém závodě.

(článek vložen 1. ledna 2010)

16.18.010 Je-li závodník diskvalifikován kvůli pozitivnímu dopingovému testu, všechny jeho výsledky se anulují, závodník bude vyřazen ze žebříčku a přijde o všechny trofeje, body a medaile.

(článek vložen 1. ledna 2010)

16.18.011 Při slučování tříd se výsledky prezentují pohromadě, aby tak bylo zřejmé, jakým způsobem se závod jel. Body se nicméně přidělují podle tříd. Ve výsledcích se musí objevit třída každého sportovce.

(článek vložen 1. ledna 2010)

Pravidla UCI

Kapitola XIX ŽEBŘÍČEK NÁRODŮ

(kapitola byla změněna 1. února 2009)

- 16.19.001** UCI vytvořil žebříček národů pro silnici a dráhu. Pro potřeby tohoto žebříčku se započítává vždy výsledek nejlepšího závodníka **s klasifikačním statutem R (proměnlivá klasifikace) nebo C (potvrzená klasifikace)** v jednotlivých třídách i podle pohlaví a také body nasbírané na národních šampionátech.

(text upraven 1. července 2010)

Národní šampionáty

- 16.19.002** Body, které závodníci sbírají díky své účasti na národních šampionátech, se udělují podle těchto zásad:

Deset (10) bodů se přidělí národům podle divizí (C5, C4, ...) a podle pohlaví, tedy národům zastoupeným na národních šampionátech (silničních a dráhových), a to bez ohledu na počet disciplín, ve kterých sportovci nastoupí, a bez ohledu na počet sportovců ve třídě .

Výhradním majitelem je UCI.

(text byl upraven 1. ledna 2010)

- 16.19.003** Silniční a dráhový žebříček národů se každoročně sestaví 31. prosince.

Dle potřeby se v žebříčku národů provádějí opravy.

- 16.19.004** Body dosažené v týmových disciplínách se udělují zemím podle těchto zásad:

- Žebříčky mužů a žen se budou sestavovat odděleně.
- Každý sportovec přispěje své zemi třetinou bodů, které jsou k dispozici v žebříčku buď této mužské nebo ženské týmové disciplíny. Příklad: Světový pohár vyhraje tým dvou mužů a jedna žena by dala 20 bodů do žebříčku mužské týmové disciplíny a 10 bodů do ženské. *Poznámka překladatele: Tenhle příklad mi nedává smysl.*
- V případě, že za jednu zemi je zaregistrováno více než jedno družstvo, pak se počítají výsledky jen toho družstva, které nasbírá celkem nejvíce bodů.

(článek vložen 1. ledna 2011)

Pravidla UCI

Kapitola XX SVĚTOVÝ POHÁR HANDICAPOVANÝCH CYKLISTŮ

(kapitola změněna 1. února 2009)

- 16.20.001** Mezinárodní cyklistický svaz vytvořil Světový pohár v silniční cyklistice a dráhové cyklistice handicapovaných sportovců. Umístění v poháru se odvíjí od všeobecného žebříčku jednotlivců, do kterého se získávají body z několika závodů, které každoročně vybírá Výbor pro management UCI.

(text upraven 1. ledna 2010)

- 16.20.002** Světový pohár handicapovaných cyklistů je ve výhradním vlastnictví UCI.

- 16.20.003** Toto jsou disciplíny, které se vybírají do světového poháru handicapovaných cyklistů:

Silnice

Silniční závod – všechny třídy a divize

Časovka jednotlivců – všechny třídy a divize

Štafeta družstev – třída H

Dráha

Kilometr/500m s pevným startem – třídy B & C

Sťahací závod jednotlivců – třídy B & C

Olympijský sprint – třída C

Sprint – třída B (jen muži)

(text upraven 1. ledna 2010 a 1. ledna 2011)

Účast ve světových pohárech

- 16.20.004** Poháru se účastní týmy nebo jednotlivci z různých zemí, které k účasti do poháru doporučí členský národní cyklistický svaz.

- 16.20.005** Z každé země se mohou v jednotlivých sportovních třídách zúčastnit maximálně 3 závodníci.

(text upraven 1. ledna 2010)

- 16.20.006** Národní svazy potvrzují svou účast tím, že minimálně nejpozději 3 týdny před prvním závodem příslušného světového poháru odevzdají přihlášku. Při registraci se mohou k družstvu přidat až čtyři náhradníci. Toto potvrzení uvede počet osob, které tvoří každou výpravu, přihlášku závodníků do každého závodu, jejich sportovní třídu, místo, kde bude výprava ubytována, a také jméno zodpovědné osoby spolu s kontaktními údaji.

Potvrzení startovní listiny by mělo být posledním okamžikem, kdy výprava potvrzuje své přihlášení do každého závodu.

Změny na poslední chvíli lze provádět jen na základě lékařského osvědčení, a to ještě do 24 hodin před startem závodu.

(text upraven 1. února 2011)

Pravidla UCI

16.20.007 (článek odstraněn 1. února 2011)

16.20.008 (článek odstraněn 1. února 2011)

16.20.009 (článek zrušen 1. ledna 2010)

16.20.010 (článek odstraněn 1. února 2011)

16.20.011 (článek odstraněn 1. února 2011)

16.20.012 (článek odstraněn 1. února 2011)

16.20.013 (článek odstraněn 1. února 2011)

16.20.014 (článek odstraněn 1. února 2011)

Ocenění a trofeje pro závodníky

16.20.015 (článek odstraněn 1. ledna 2010)

16.20.016 (článek odstraněn 1. ledna 2010)

16.20.017 V každém závodě dostávají ti závodníci, kteří se umístí na prvních třech místech, od pořadatelů zlatou medaili (závodník na prvním místě), stříbrnou medaili za druhé místo a bronzovou medaili za třetí místo.

Bodování do žebříčku

16.20.018 V souladu s pravidlem 16.18.004 se po skončení každé disciplíny závodů přidělí desítky nejlepších závodníků body do žebříčku.

16.20.019 Týden po závodech se zveřejňuje žebříček Světového poháru v silniční cyklistice a dráhové cyklistice handicapovaných sportovců. Žebříček se sestavuje podle tříd a pohlaví.

Stane-li se, že po skončení závodů mají někteří jezdci v celkovém žebříčku stejný počet bodů, rozhodne se o pořadí podle toho, kdo se vícekrát umístil na prvním místě, na druhém místě, atd. V úvahu se ale berou jen ta místa, za která se ještě přidělují body.

Jestliže i poté je stav mezi závodníky nerozhodný, rozhodne o pořadí vyšší bodový zisk ze zatím posledního závodu.

(text upraven 1. ledna 2010)

16.20.020 UCI udělí nejlepšímu jezdcovi v každé třídě trofej pro vítěze Světového poháru - tedy tomu závodníkovi, který nakonec nasbírá v žebříčku nejvíce bodů.

(text upraven 1. ledna 2010)

Pravidla UCI

16.20.021 UCI udělí nejlepšímu jezdcí v každé třídě trikot pro vítěze Světového poháru - tedy tomu závodníkovi, který nakonec nasbírání v žebříčku nejvíce bodů. Jedná se o nejlepší cyklisty v kombinaci silničního závodu jednotlivců a časovky jednotlivců.

Články 1.3055 a 1.3071 se vztahují také na cyklistiku handicapovaných.

(text vložen 1. února 2011)

16.20.022 Barvy trikotů pro vedoucí jezdce určuje UCI.

(článek vložen 1. února 2011)

16.20.023 Závodníci mohou na trikot vedoucích jezdců umísťovat svá vlastní reklamní loga, ale musejí dodržovat tato pravidla:

- Povolují se maximálně 4 reklamní loga;
- Na přední straně trikotu: nesmí loga zabírat větší plochu než 300 cm²;
- Na zádech trikotu: nesmí zabírat větší plochu než 300 cm²;
- Na ramenou: povoluje se jedno logo o rozměrech maximálně 5 cm x 7 cm;
- Na bocích trikotu: jeden pruh, který není širší než 9 cm a není delší než 15 cm.

Design trikotu, který cyklista převezme na slavnostním ceremoniálu, se musí respektovat. Bližší podrobnosti jsou k dispozici v příručce, kterou najdete na webových stránkách UCI.

(článek vložen 1. února 2011)

Pravidla UCI

Kapitola XXI SYSTÉM KVALIFIKACE NA MISTROVSTVÍ SVĚTA

(kapitola změněna 1. února 2009)

Obecné poznámky

16.21.001 Národní členské svazy vyberou závodníky, kteří se mají zúčastnit mistrovství světa.

16.21.001 Na mistrovstvích světa handicapovaných cyklistů UCI se jezdí tyto disciplíny:

dodatek *Silnice:*

- Silniční závod – všechny kategorie;
- Časovka jednotlivců – všechny kategorie;
- Štafeta družstev – kategorie H.

Dráha:

- Kilometr/500m – kategorie B a C;
- Stíhací závod jednotlivců – kategorie B a C;
- Sprint družstev – třída C;
- Sprint – třída B (jen muži).

(článek vložen 1. ledna 2011)

16.21.002 Mistrovství světa se nemůže zúčastnit závodník, který je buď vyšetřován v souvislosti s možným porušením antidopingových pravidel UCI, nebo se mistrovství světa může zúčastnit až po skončení zákazu činnosti, nebo poté, co je definitivně zproštěn viny. V situacích, kdy má závodník pozitivní dopingový nález na vzorku A, začíná tento předpis platit v okamžiku, kdy je tomuto závodníkovi doručeno oznámení o nálezu.

Nerozhodne-li antidopingová komise jinak, výše uvedený odstavec platí i tehdy, jestliže probíhá šetření vyvolané špatným dodržováním jiného předpisu.

Specifické případy zkoumá antidopingová komise nebo její předseda. Proti jejich rozhodnutí není možné se odvolat.

Vedle diskvalifikace dostane držitel licence, případně jeho národní členský cyklistický svaz, pokutu ve výši od 2.000,- do 10.000,- CHF.

Stávající podmínky pro účast na šampionátech mají ochránit integritu, transparentnost a dobré jméno světových mistrovství. Jejich uplatněním není se nepředjímá rozhodnutí, zda došlo ke spáchání antidopingového přestupku, ani se nezavádá důvod ke stížnostem nebo nárokům v případě, že podezřelý je nakonec zproštěn viny.

16.21.003 V každé disciplíně mistrovství světa dostává navíc jedno kvalifikační místo země, jejíž závodník je v dané disciplíně dosud úřadujícím světovým šampionem. Místo se přiděluje pro tuto disciplínu. Toto místo se zemi nepřiděluje, jestliže se tento mistr světa aktuálního světového šampionátu nemůže zúčastnit.

16.21.004 Země, která pořádá mistrovství světa v cyklistice handicapovaných, má nárok přihlásit do všech tříd mužů i žen na dráze i silnici maximálně možný počet sportovců.

16.21.005 Počet kvalifikačních míst, která jednotlivé země dostanou pro svou účast na mistrovství světa UCI, se odvíjí od žebříčků jednotlivců sestavených pro každou divizi (C5, C4, ...), jež jsou zveřejňovány po každém světovém šampionátu. Body se počítají počínaje prvním dnem po skončení posledního mistrovství světa (nebo paralympijských her) až po konec dalšího mistrovství světa (nebo paralympijských her), a to pro každou disciplínu.

(text upraven 1. ledna 2010)

Pravidla UCI

Dráhové disciplíny

16.21.006 Každá země má nárok minimálně na jedno kvalifikační místo v každé divizi a případně podle umístění svých sportovců na žebříčku jednotlivců smí ještě přihlásit dalšího závodníka.

16.21.007 Žebříček jednotlivců bere v úvahu body vybojované na mistrovství světa (výsledky z paralympiády by se započítávaly v paralympijském roce), body ze Světového poháru (dva nejlepší výsledky ze dvou disciplín zajetých v různých regionech) a nejlepší výsledek, který cyklista zajede na regionálních závodech úrovně P1. Níže popsany systém platí pro muže i ženy:

Evropa:

1. až 5. místo na evropském žebříčku	→	2 kvalifikační místa
6. a horší místo na evropském žebříčku	→	1 kvalifikační místo

Amerika:

1. až 2. místo na americkém žebříčku	→	2 kvalifikační místa
3. a horší místo na americkém žebříčku	→	1 kvalifikační místo

Asie:

1. až 2. místo na asijském žebříčku	→	2 kvalifikační místa
3. a horší místo na asijském žebříčku	→	1 kvalifikační místo

Oceánie:

1. místo na žebříčku Oceánie	→	2 kvalifikační místa
2. a horší místo na žebříčku Oceánie	→	1 kvalifikační místo

Afrika:

1. místo na africkém žebříčku	→	2 kvalifikační místa
2. a horší místo na africkém žebříčku	→	1 kvalifikační místo

(text upraven 1. ledna 2010)

Silnice

16.21.008 Každá země má nárok minimálně na dvě kvalifikační místa v každé třídě pro silniční závod a jedno kvalifikační místo v každé třídě pro časovku jednotlivců. Dále případně podle umístění svých sportovců na žebříčku jednotlivců smí ještě přihlásit dalšího závodníka.

(text upraven 1. ledna 2010)

Pravidla UCI

16.21.009 Žebříček jednotlivců bere v úvahu body vybojované na mistrovství světa UCI (výsledky z paralympiády by se započítávaly v paralympijském roce), body ze Světového poháru (dva nejlepší výsledky ze dvou disciplin zajetých v různých regionech) a tři nejlepší výsledky, které cyklista zajel alespoň na třech regionálních závodech úrovně P1. Níže popsany systém platí pro muže i ženy:

Evropa:

- | | | |
|----------------------------------------|---|---------------------------------------------------------------|
| 1. až 5. místo na evropském žebříčku | → | 3 kvalifikační místa pro silniční závod a 2 místa pro časovku |
| 6. a horší místo na evropském žebříčku | → | 2 kvalifikační místa pro silniční závod a 1 místo pro časovku |

Amerika:

- | | | |
|----------------------------------------|---|---------------------------------------------------------------|
| 1. až 2. místo na americkém žebříčku | → | 3 kvalifikační místa pro silniční závod a 2 místa pro časovku |
| 3. a horší místo na americkém žebříčku | → | 2 kvalifikační místa pro silniční závod a 1 místo pro časovku |

Asie:

- | | | |
|---------------------------------------|---|---------------------------------------------------------------|
| 1. až 2. místo na asijském žebříčku | → | 3 kvalifikační místa pro silniční závod a 2 místa pro časovku |
| 3. a horší místo na asijském žebříčku | → | 2 kvalifikační místa pro silniční závod a 1 místo pro časovku |

Oceánie:

- | | | |
|--------------------------------------|---|---------------------------------------------------------------|
| 1. místo na žebříčku Oceánie | → | 3 kvalifikační místa pro silniční závod a 2 místa pro časovku |
| 2. a horší místo na žebříčku Oceánie | → | 2 kvalifikační místa pro silniční závod a 1 místo pro časovku |

Afrika:

- | | | |
|---------------------------------------|---|---------------------------------------------------------------|
| 1. místo na africkém žebříčku | → | 3 kvalifikační místa pro silniční závod a 2 místa pro časovku |
| 2. a horší místo na africkém žebříčku | → | 2 kvalifikační místa pro silniční závod a 1 místo pro časovku |

(text upraven 1. ledna 2010)

Pravidla UCI

Kapitola **PARALYMPIJSKÉ HRY** **XXII**

16.22.001 Účast v cyklistických disciplínách na paralympijských hrách se řídí podle pravidel Mezinárodního paralympijského výboru (IPC) a UCI.

Účast na paralympijských hrách znamená, že závodník a ostatní držitelé licence přijímají a dodržují pravidla IPC a směrnice UCI.

(text upraven 26. června 2007)

Přihlášky – potvrzení startujících

16.22.002 Národní paralympijské výbory přihlašují své závodníky v souladu s kvalifikačními limity a systémem kvalifikace a nasazování náhradníků, které schvaluje IPC.

Do termínu, který stanoví IPC, informují podle pravidel IPC národní paralympijské výbory organizační výbor paralympiády o jménech svých sportovců, které chtějí na Hry přihlásit.

Účast na paralympiádách

16.22.003 Aby se sportovec mohl zúčastnit paralympijských her, musí splňovat tyto požadavky:

- Je držitelem licence UCI, kterou mu vydal jeho národní členský cyklistický svaz;
- Je mu alespoň 18 let (vyžadováno pro dráhové i silniční disciplíny) nebo tohoto věku dosáhne v roce konání paralympiády;
- Je oklasifikován na mezinárodní úrovni a jeho klasifikaci je přidělen status **potvrzené** ~~trvalé~~ paralympijské klasifikace (C) nebo proměnlivé paralympijské klasifikace (R);
- **Mezi 1. lednem 2010 a 15. červnem 2012 se zúčastnil alespoň jednoho mezinárodního závodu v cyklistice handicapovaných;**
- **Na paralympiádu se přihlásí alespoň do dvou disciplín (jednotlivců nebo družstev).**

(text upraven 26. června 2007 a 1. února 2010)

Délka paralympijských silničních okruhů

16.22.004 Silniční okruhy na paralympijských hrách měří od 7 do 15 km.

(text upraven 1. ledna 2010)

Pravidla UCI

Kapitola TECHNICKÉ POZNÁMKY K PRAVIDLŮM CYKLISTIKY XXIII HANDICAPOVANÝCH

- 16.23.001** Všechny technické poznámky mají stejnou váhu jako směrnice UCI. Tyto poznámky soustavně kontroluje Výbor pro management UCI, který je doplňuje tak, aby zohledňovaly technologický pokrok světové cyklistiky a změny ve směrnicích UCI.

(text upraven 26. června 2007)